

Chauffage

Refroidissement

Ventilation

Purification de l'air





ComfoAir Q ST



Lisez attentivement ce document avant l'utilisation.

Ce document vous permet de commander et d'assurer la maintenance du ComfoAir Q de façon sûre et optimale. Le ComfoAir Q est mentionné dans ce document avec le terme de « l'unité ». Cette unité fait l'objet d'un développement et d'une amélioration continus. L'unité peut donc être sensiblement différente des descriptions indiquées.

Les pictogrammes suivants sont utilisés dans ce document :

Symbole	Signification
	Point d'intérêt.
	Risque de compromettre la performance du système de ventilation ou de l'endommager.
	Risque de blessures corporelles.

! ? Questions

Si vous avez des questions ou si vous souhaitez commander un nouveau document ou de nouveaux filtres, veuillez contacter le fournisseur. Les coordonnées du fournisseur principal sont indiquées à la dernière page du présent document.

Les coordonnées du fournisseur principal sont les suivantes :
Zehnder Group France -Activité Ventilation
3 rue du Bois Briard 91021 Evry Cedex
T+33169 361 646 /F+33169 474 581
ventilation@zehnder.fr /www.zehnder.fr

Utilisation de l'unité

L'unité ne peut être utilisée que lorsque celle-ci a été installée correctement et conformément aux consignes et recommandations indiquées dans le manuel de l'installateur de l'unité.

L'unité peut être utilisée par :

- des enfants âgés de plus de 8 ans ;
- des personnes aux capacités physiques réduites ;
- des personnes aux capacités sensorielles réduites ;
- des personnes aux capacités mentales réduites ;
- des personnes manquant d'expérience et de connaissances, si celles-ci sont sous surveillance ou ont reçu des instructions concernant l'utilisation sûre de l'unité et si elles comprennent les dangers potentiels.

Il est interdit aux enfants de jouer avec l'appareil. Le nettoyage et la maintenance pour l'utilisateur ne doivent pas être réalisés par des enfants sans surveillance.

Tous droits réservés.

Cette documentation a été composée avec le plus grand soin. L'éditeur ne peut être tenu responsable en cas de dommages résultant d'informations manquantes ou incorrectes dans le présent document. En cas de différend, seule la version anglaise de ce mode d'emploi est contraignante.

Table des matières

Avant-propos	2
1 Introduction et sécurité.....	5
2 Description.....	6
2.1 Dispositifs de commande disponibles.....	6
2.2 Dispositifs auxiliaires en option	7
2.3 Aperçu de l'unité.....	8
2.4 Aperçu de l'écran de l'unité.....	8
2.5 Structure du menu.....	10
3 Fonctionnement	11
3.1 Accéder à l'écran de l'unité	11
3.2 Activer/désactiver le verrou de sécurité enfants	11
3.3 Naviguer dans le menu de l'unité.....	11
3.4 Modifier le débit d'air.....	12
3.4.1 Interrupteur de salle de bains (fonction BOOST depuis la salle de bains).....	12
3.4.2 Commande manuelle sur l'écran de l'unité.....	12
3.4.3 Maximum (BOOST) pour une durée spécifique	13
3.4.4 Arrêt du débit d'air pour une durée spécifique.....	13
3.4.5 Minimum (ABSENT) pour une durée spécifique de votre absence.....	14
3.5 Réglage des options confort	15
3.5.1 Profil de température	15
3.5.2 Commande de réchauffeur pour une durée spécifique.....	16
3.5.3 Programme horaire	16
3.5.4 Éviter la récupération de chaleur pour une durée spécifique	19
3.5.5 Arrêter le ComfoCool Q pour une durée spécifique	19
3.6 Vérification de l'état de l'unité.....	20
3.7 Réglage de l'horloge de l'unité	21
3.8 Réglage de la langue de l'écran de l'unité	22
3.9 Réglage de la luminosité de l'écran de l'unité	22
3.10 Options de réinitialisation.....	23
3.11 Mode avancé	23
3.11.1 Passage du mode de base au mode avancé	23
3.11.2 CAPTEUR VENTILATION ²	24
3.11.3 PROFIL TEMPÉRATURE ²	24
3.11.4 UNITÉS ²	25
3.11.5 DÉTECTION SAISON ²	25
3.11.6 PARAMÈTRES RF ^{2,8}	25
3.11.7 POSTCHAUFFAGE ^{2,3}	25
4 Certification et garantie.....	26

² Ce menu est visible uniquement si le mode avancé est actif.

³ Ce menu est visible uniquement si le dispositif auxiliaire est raccordé à l'unité.

⁸ Ce menu est visible uniquement si l'unité dispose de la fonction RF.

5	Maintenance	27
5.1	Remplissage de l'évacuation du condensat	27
5.2	Nettoyage des dispositifs de commande	27
5.3	Nettoyage des grilles	27
5.4	Nettoyage des bouches.....	28
5.5	Remplacement des filtres internes	29
5.5.1	Visualiser l'état des filtres.....	29
5.5.2	Reporter l'alerte filtre	29
5.5.3	Consignes de remplacement.....	30
5.6	Remplacer ou nettoyer le filtre externe	30
6	Défauts	31
6.1	Le débit d'air n'est pas celui prévu.....	32
6.2	Condensation sur l'extérieur de l'unité et / ou des gaines d'air.....	32
6.3	Mise à jour de logiciel	32
6.4	Le ComfoCool Q600 ne se met pas en marche.....	32
6.5	Le postchauffage ne se met pas en marche	32
6.6	L'air de soufflage est trop froid.....	32
I	Rapport d'installation / de test	33
II	Journal de maintenance.....	34

1 Introduction et sécurité

L'unité est un système de ventilation équilibré avec récupération de chaleur afin de créer une ventilation éco-énergétique dans des habitations. Un système de ventilation équilibrée signifie que l'air vicié provenant de la cuisine, de la salle de bains, des toilettes et éventuellement d'un cellier, est extrait et qu'une même quantité d'air frais est apportée dans la salle de séjour et les chambres. Des fentes sous ou près des portes assurent une bonne circulation de l'air dans l'habitation.

⚠ Assurez-vous que les fentes sous ou près des portes ne sont jamais obstruées. Ces obstructions peuvent par exemple être dues à des meubles, calfeutrages ou tapis épais.

Un système de ventilation équilibrée comprend les éléments suivants :

- Unité (A) ;
- Système de gaines pour l'apport de l'air extérieur (B) ;
- Système de gaines pour l'extraction de l'air intérieur (C) ;
- Bouches et/ou grilles de soufflage dans la salle de séjour et les chambres (D) ;
- Bouches et/ou grilles d'extraction dans la cuisine, la salle de bains, les toilettes et (si présent) le cellier (E).

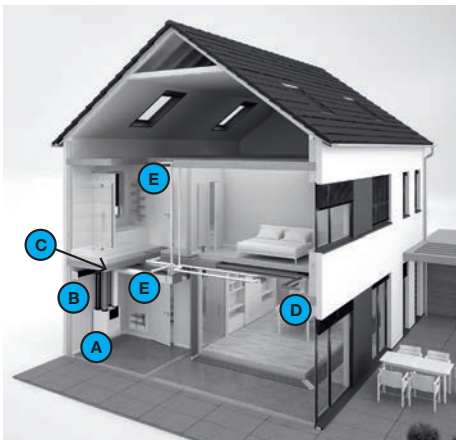

Consignes de sécurité

- Respectez toujours les réglementations, avertissements, remarques et consignes en matière de sécurité, indiqués dans le présent document. Une non-conformité aux réglementations, mises en garde, remarques et consignes relatives à la sécurité présentées dans ce document peut entraîner des blessures corporelles et/ou des dommages à l'appareil.
- N'ouvrez pas l'enveloppe. L'installateur doit s'assurer que toutes les pièces susceptibles de provoquer des blessures corporelles sont fixées

derrière l'enveloppe ;

- Les travaux d'installation, de mise en service et de maintenance doivent être exécutés par un technicien certifié, sauf instruction contraire. Un technicien non certifié peut provoquer des blessures corporelles ou compromettre la performance du système de ventilation ;
- La modification de l'unité ou des spécifications indiquées dans le présent document est interdite. Une modification peut provoquer des blessures corporelles ou compromettre la performance du système de ventilation ;
- Ne débranchez pas l'alimentation électrique de l'unité, sauf instruction contraire spécifiée dans le manuel. Ceci peut entraîner une accumulation d'humidité et des problèmes de moisissure peuvent apparaître ;
- Nettoyez toutes les grilles présentes à l'intérieur et à l'extérieur de votre habitation tous les six mois minimum ;
- Nettoyez toutes les bouches présentes dans votre habitation tous les six mois minimum ;
- Remplacez les filtres au moins tous les six mois. C'est l'assurance d'une qualité d'air sain et agréable et cela protège l'unité de la pollution.

Utilisation lors d'alertes catastrophe





Si en cas d'alertes catastrophe, il vous est demandé de vous calfeutrer en fermant toutes les portes et fenêtres, vous devez aussi arrêter l'unité. Vous pouvez le faire de l'une des manières suivantes :

- Arrêtez le groupe d'alimentation électrique au disjoncteur de l'armoire électrique à laquelle l'unité est connectée ;
- Débranchez le câble d'alimentation de la prise à laquelle l'unité est reliée.

2 Description

2.1 Dispositifs de commande disponibles

Un ou plusieurs dispositifs de commande peuvent être connectés pour commander l'unité. Certains dispositifs ne disposent que d'un contrôle manuel, d'autres dispositifs disposent en plus d'un contrôle automatique. Ce contrôle automatique se base sur un programme horaire ou sur des mesures de température, d'humidité relative ou d'autres critères. Un ou plusieurs des dispositifs de commande suivants peuvent être connectés pour commander l'unité :

Exemple d'aspect	Nom	Fonction
	ComfoSense C 67 Zehnder	Pour le contrôle manuel et automatique à distance de l'unité. Le contrôle automatique se base sur les paramètres de l'unité et le programme horaire réglable. Il s'agit d'un contrôle câblé avec un récepteur sans fil.
	ComfoSwitch C 67 Zehnder	Pour le contrôle de base manuel et automatique à distance de l'unité. Le contrôle automatique se base sur les paramètres de l'unité. Il s'agit d'un contrôle câblé.
	App ComfoControl Zehnder	Pour le contrôle manuel et automatique à distance de l'unité par smartphone ou tablette (compatible avec iOS et Android). Le contrôle automatique se base sur les paramètres de l'unité et le programme horaire réglable. Il s'agit d'un contrôle sans fil. Pour l'App ComfoControl (application), un ComfoConnect LAN C est nécessaire.
	RFZ Zehnder	Pour le contrôle manuel à distance de l'unité. Il s'agit d'un contrôle sans fil.
	Minuterie RF Zehnder	Pour le contrôle manuel à distance de l'unité. Il s'agit d'un contrôle sans fil.
	Capteur d'humidité Zehnder	Pour le contrôle automatique à distance de l'unité. Le contrôle automatique se base sur la quantité d'humidité. Il s'agit d'un capteur câblé connecté au boîtier d'options (option box). Ce capteur est connecté au boîtier d'options.
	Capteur de CO ₂ Zehnder	Pour le contrôle automatique à distance de l'unité. Le contrôle automatique se base sur le volume de CO ₂ . Il s'agit d'un capteur câblé connecté au boîtier d'options (option box). Ce capteur est connecté au boîtier d'options.
	Interrupteur de salle de bains	Pour activer manuellement l'unité en fonction BOOST depuis la salle de bains. Il s'agit d'un capteur câblé connecté au boîtier d'options (option box). Ce capteur est connecté au boîtier d'options.

2.2 Dispositifs auxiliaires en option

L'installateur peut associer plusieurs dispositifs à l'unité pour en étendre les possibilités.

Exemple d'aspect	Nom	Fonction
	ComfoConnect KNX C Zehnder	Fournit des options de connexion KNX.
	ComfoConnect LAN C Zehnder	Fournit des options de connexion LAN pour le contrôle à distance avec l'App ComfoControl (application).
	ComfoCool Q600 Zehnder	Baisse la température et préconditionne l'humidité de l'air de soufflage.
	Option box Zehnder	Fournit des options de connexion supplémentaires (boîtier d'options).
	ComfoFond-L Q Zehnder (ou échangeur de chaleur souterrain régulé)	Préconditionne la température du débit d'air neuf avant qu'il pénètre dans l'unité. Ce dispositif auxiliaire est connecté au boîtier d'options (option box).
	Préchauffeur ComfoAir Q Zehnder	Augmente la température du débit d'air neuf pour protéger l'échangeur de chaleur du gel. Ce dispositif auxiliaire est intégré dans l'unité et n'est pas visible de l'extérieur de l'unité.
	Réchauffeur	Augmente la température de l'air de soufflage. Ce dispositif auxiliaire est connecté au boîtier d'options (option box).
	Filtre externe	Filtre le pollen présent dans l'air neuf.
	Interrupteur de veille	Arrête l'unité à distance. Ce dispositif auxiliaire est connecté au boîtier d'options (option box).

2.3 Aperçu de l'unité

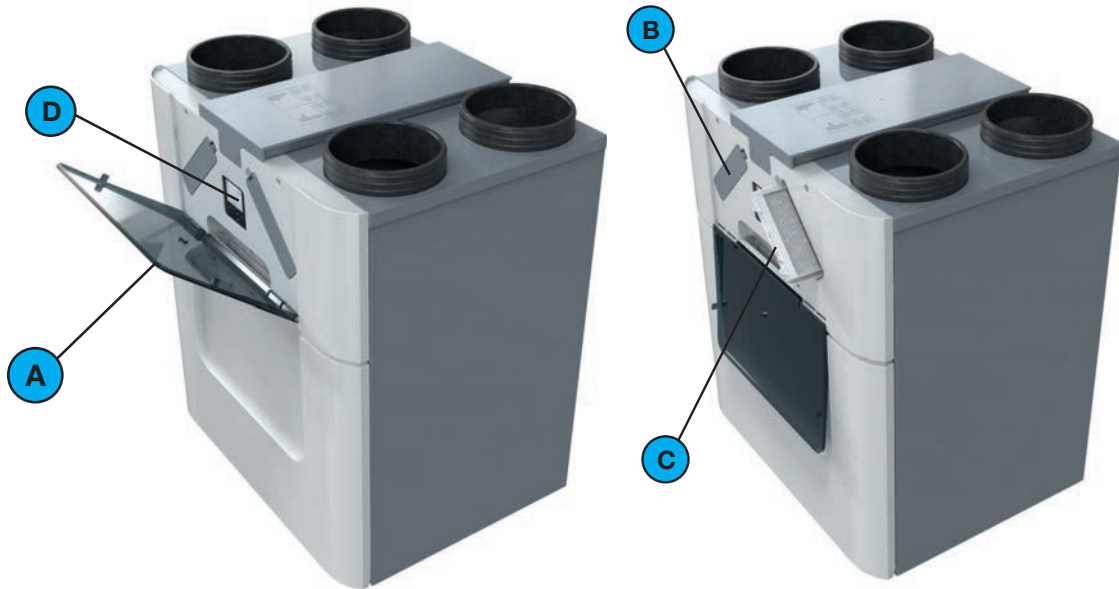

Position	Élément
A	Visière semi-transparente pour accéder à l'écran et aux couvercles de filtre.
B	2 couvercles de filtre pour accéder facilement aux filtres.
C	2 filtres pour filtrer l'air.
D	Écran d'affichage permettant de commander l'unité.

2.4 Aperçu de l'écran de l'unité

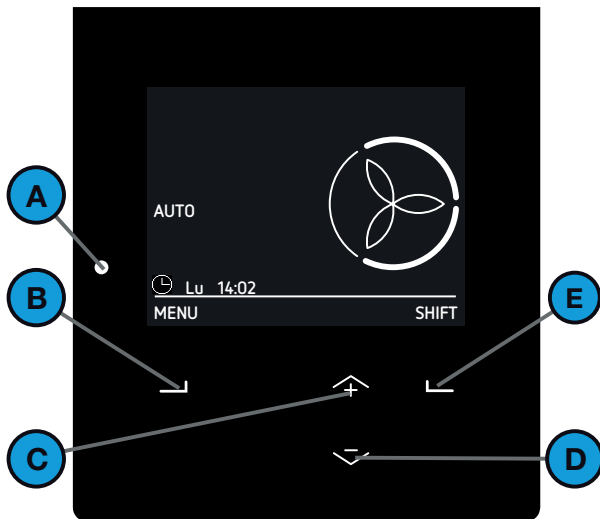

Position	Élément
A	Indicateur d'état à LED. <ul style="list-style-type: none"> ■ Allumé = L'unité fonctionne correctement ; ■ Éteint = L'unité n'est pas alimentée en électricité ou l'écran est en cours d'utilisation ; ■ Clignotement lent (chaque seconde) = Alerte (Changer les filtres ou MODE MAINTENANCE actif) ; ■ Clignotement rapide (quatre fois par seconde) = Erreur
B	Touche universelle. La fonction dépend du texte actuel affiché à l'écran au-dessus de la touche.
C	Touche haut pour : <ul style="list-style-type: none"> ■ Augmentation de position ; ■ Augmentation de valeur ; ■ Sélection de l'élément précédent.
D	Touche bas pour : <ul style="list-style-type: none"> ■ Diminution de position ; ■ Diminution de valeur ; ■ Sélection de l'élément suivant.
E	Touche universelle. La fonction dépend du texte actuel affiché à l'écran au-dessus de la touche.

Deux modes utilisateur sont disponibles sur l'unité.

- Le mode de base fournit l'accès aux informations et paramètres généraux sur l'écran principal et dans l'écran de menu.

Le symbole  est affiché dans le coin en haut à gauche des menus, lorsque le mode de base est actif.





- Le mode avancé donne accès à des informations plus détaillées sur l'écran principal et dans l'écran de menu.



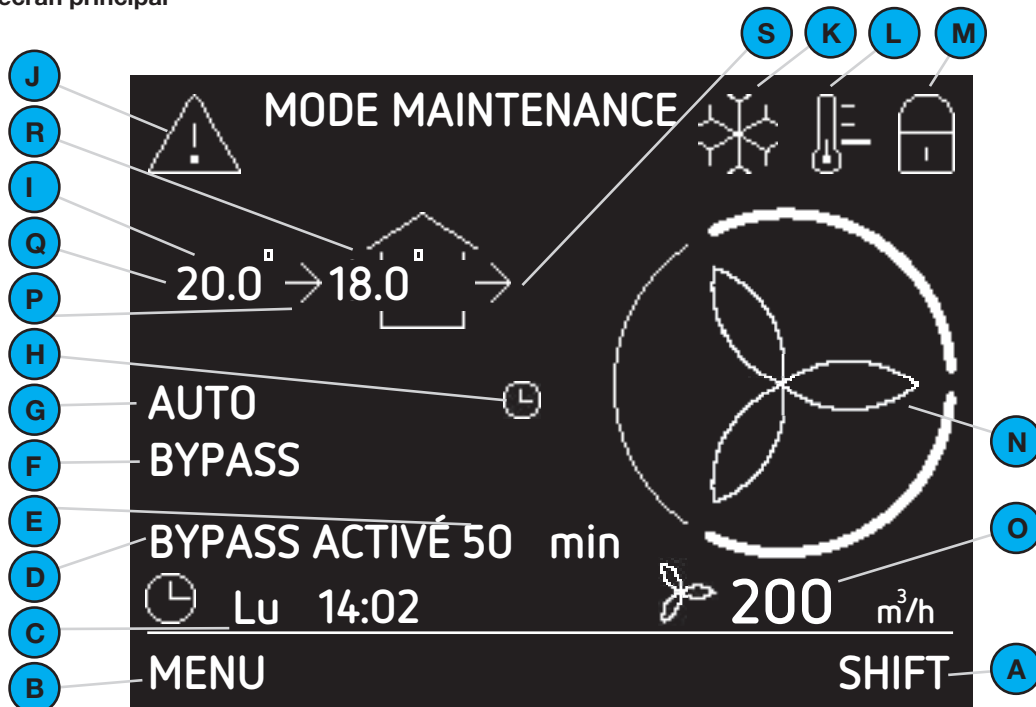





Toutes les informations du mode de base sont également accessibles en mode avancé.

Le symbole  est affiché dans le coin en haut à gauche des menus, lorsque le mode avancé est actif.

Aperçu de l'écran principal



Position	Élément
A	Fonction actuelle de la touche universelle au-dessous.
B	Fonction actuelle de la touche universelle au-dessous.
C	Date et heure actuelles.
D	Fonction de service actuelle.
E	Temps restant de la fonction de service actuelle.
F	Contrôle automatisé actif actuellement.
G	Mode de ventilation actuel : <ul style="list-style-type: none"> ■ AUTO = le débit d'air est réglé par le programme horaire ; ■ MANUEL = le débit d'air est réglé par l'utilisateur.
H	Substitution temporaire de la VENTILATION PROGRAMME HORAIRE.
I	Mode ventilateur actuel : <ul style="list-style-type: none"> ■ pas d'icône = les deux ventilateurs sont en service (DOUBLE FLUX) ; ■  = le ventilateur d'extraction n'est pas en service (PULSION SEULE) ; ■  = le ventilateur de soufflage n'est pas en service (EXTRACTION SEULE) ; ■  = les ventilateurs sont tous les deux hors service.
J	Alerte ou message d'erreur actuel(le) : <ul style="list-style-type: none"> ■  = Alerte ; ■  = Erreur.
K	Le ComfoCool Q600 est en service.

Position	Élément
L	Profil de température actuel réglé : <ul style="list-style-type: none"> ■ pas d'icône = NORMAL. ■  = CHAUD ; ■  = FROID.
M	Le verrou de sécurité enfants est en service.
N	Débit d'air actuel réglé : <ul style="list-style-type: none"> ■  = POSITION ABSENT (Absent) ■  = POSITION 1 (Basse) ■  = POSITION 2 (Moyenne) ■  = POSITION 3 (Haute) Lorsqu'un contrôle automatisé nécessite un débit d'air plus élevé que le débit d'air supplémentaire, le segment clignote.
Disponible uniquement en mode avancé	
O	Débit d'air actuel en m³/h ou l/s.
P	Mode ventilateur de soufflage actuel : <ul style="list-style-type: none"> ■ pas d'icône = le ventilateur n'est pas en service ; ■  = le ventilateur est en service.
Q	Température actuelle de l'air neuf en °C ou °F. (Visible uniquement lorsque le ventilateur de soufflage est actif)
R	Température actuelle de l'air de soufflage en °C ou °F. (Visible uniquement lorsque le ventilateur de soufflage est actif)
S	Mode ventilateur d'extraction actuel : <ul style="list-style-type: none"> ■ pas d'icône = le ventilateur n'est pas en service ; ■  = le ventilateur est en service.

2.5 Structure du menu

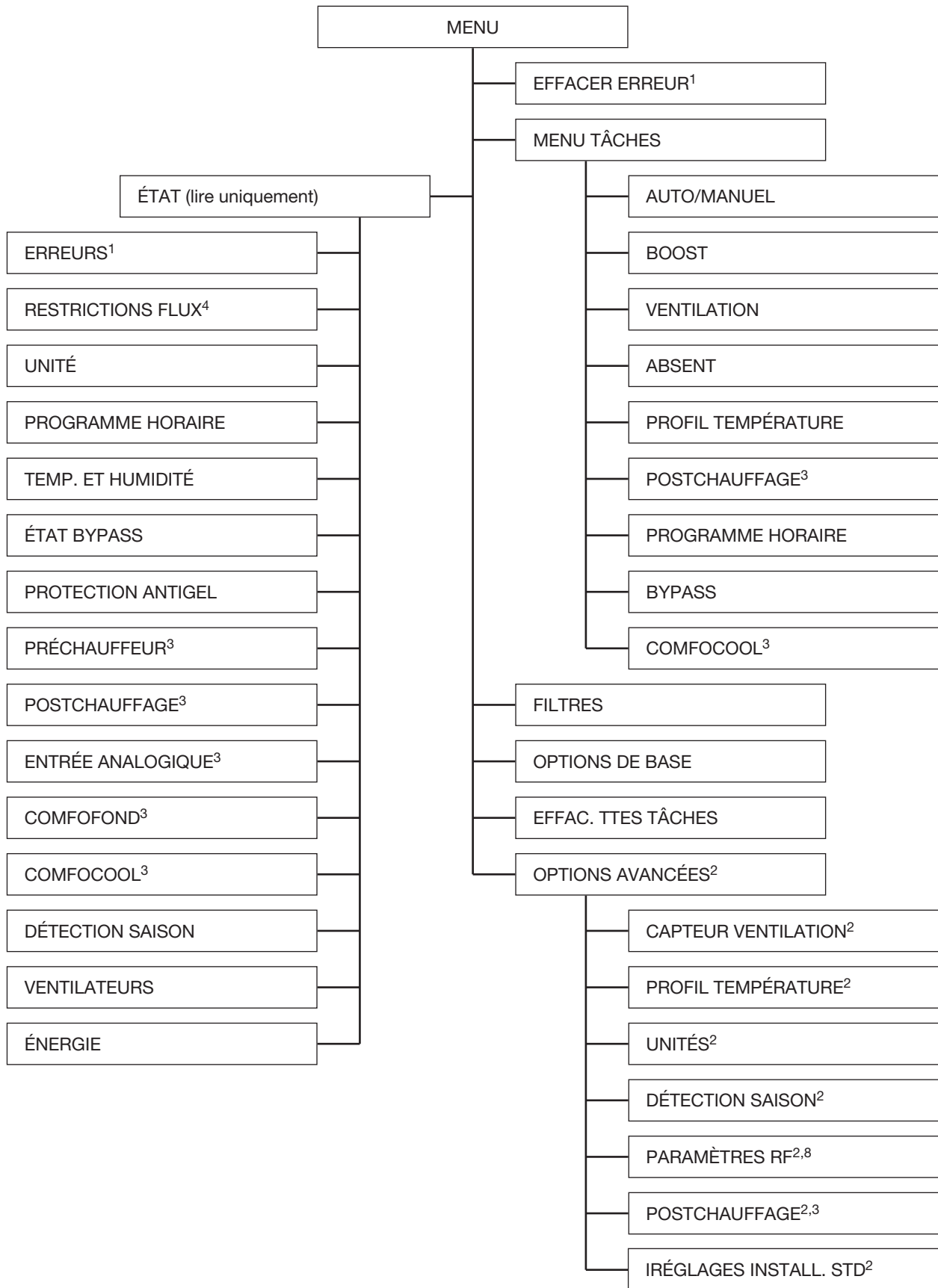

¹ Ce menu est visible uniquement en cas de survenance d'erreurs.

² Ce menu est visible uniquement si le mode avancé est actif.

³ Ce menu est visible uniquement si le dispositif auxiliaire est raccordé à l'unité.

⁴ Ce menu est visible uniquement lorsqu'une commande automatisée demande un réglage de débit d'air différent de celui demandé.

⁸ Ce menu est visible uniquement si l'unité dispose de la fonction RF.

3 Fonctionnement

Un certain nombre de conditions importantes doivent être remplies pour assurer le bon fonctionnement de l'unité :

- Assurez-vous qu'aucun sèche-linge à condensation n'est placé dans la même pièce que l'unité. Un sèche-linge à condensation peut entraîner un taux d'humidité plus élevé que celui pour lequel l'unité est conçue ;
- Assurez-vous que les fentes sous ou près des portes ne sont jamais obstruées. Ces obstructions peuvent par exemple être dues à des meubles, calfeutrages ou tapis épais.

L'unité est actionnée avec son propre écran, un interrupteur ou un capteur. Il est possible d'installer un ou plusieurs interrupteurs et/ou capteurs dans l'habitation (ex. dans la cuisine).

Si l'habitation dispose de plusieurs interrupteurs et/ou capteurs, l'unité sélectionnera la position de ventilation requise la plus élevée.

En fonction du type d'interrupteur utilisé, l'unité est actionnée automatiquement ou manuellement. Pour plus d'informations sur l'utilisation des interrupteurs et capteurs installés, consultez les manuels des interrupteurs et capteurs concernés. Des informations complémentaires sur l'utilisation de l'écran de l'unité sont fournies dans le présent document.

3.1 Accéder à l'écran de l'unité

Pour une économie d'énergie, l'écran de l'unité sera éteint la plupart du temps. L'écran s'éteindra automatiquement au bout de 15 minutes d'inactivité. Les actions suivantes permettront d'allumer l'écran :

- Ouvrez la visière semi-transparente ;
- Appuyez sur n'importe quelle touche pour redémarrer l'affichage.

3.2 Activer/désactiver le verrou de sécurité enfants

Afin d'empêcher tout changement non voulu des réglages, l'écran de l'unité est équipé d'un verrou de sécurité enfants. Tant que le verrou de sécurité enfants est actif, le symbole  est visible sur l'écran principal.

Pour activer ou désactiver le verrou de sécurité enfants, sélectionnez et maintenez la touche MENU à l'écran principal pendant 4 secondes.

3.3 Naviguer dans le menu de l'unité

1. Ouvrez la visière semi-transparente.
2. Sélectionnez MENU pour accéder aux menus.
3. Utilisez les touches haut et bas pour avancer ou retourner dans les menus.

4. Lorsque la flèche de sélection est en face de l'option désirée, sélectionnez CONFIRMER.

Lorsque vous en avez fini avec toutes vos options de commande :

1. Sélectionnez RETOUR pour revenir à l'écran principal.
2. Fermez la visière semi-transparente.

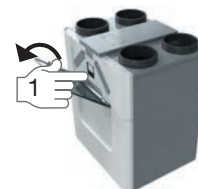
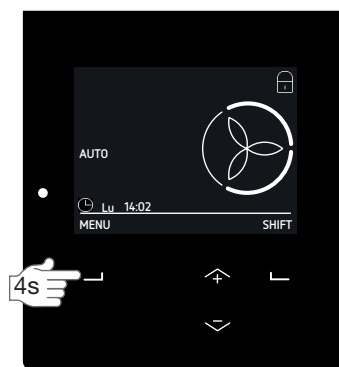

3.4 Modifier le débit d'air

Disposer d'un air pur à la maison est important pour votre santé. Saviez-vous par exemple que vous avez besoin de 25m³ (25 000 litres) d'air pur frais par heure ? Par ailleurs, l'air qui contient des polluants, tels que le CO₂, doit également être extrait de votre habitation. C'est pourquoi une bonne ventilation est absolument nécessaire. Ceci est assuré de manière confortable par la ventilation équilibrée.

L'unité peut être réglée de sorte à vous fournir automatiquement la quantité nécessaire d'air pur, mais il est également possible de modifier ce réglage lorsque vous jugez que vous avez besoin d'un débit d'air plus élevé ou au contraire plus faible.

3.4.2 Commande manuelle sur l'écran de l'unité



Pour régler et sélectionner un débit d'air temporaire, appuyez sur les touches haut et bas.

Au début de l'étape suivante du PROGRAMME HORAIRE ou au bout de deux heures maximum, l'unité revient automatiquement en mode AUTO.

Pour régler une modification permanente de débit d'air :

1. Allez au MENU TÂCHES comme indiqué au chapitre "Naviguer dans le menu de l'unité".
2. Allez à AUTO/MANUEL.
3. Allez à MANUEL.
4. Sélectionnez le débit d'air désiré par les touches haut et bas.
 - A (absent) si personne ne sera présent dans l'habitation ;
 - 1 (bas) si vous désirez une faible ventilation ;
 - 2 (moyen) si vous désirez une ventilation normale ;
 - 3 (haut) si vous avez des invités lors d'une fête, si vous cuisinez ou si vous voulez prendre une douche.
5. Sélectionnez CONFIRMER.
6. Sélectionnez CONFIRMER.

Arrêtez le mode MANUEL :

1. Répétez l'étape 1 et 2.
2. Allez à AUTO.

 Dans certains cas, le réglage du débit d'air peut être modifié par une commande interne de logiciel, comme les réglages du CAPTEUR VENTILATION². Dans le menu RESTRICTIONS FLUX, vous pouvez voir si et quelle commande de logiciel est en train de limiter le débit d'air automatiquement.

3.4.1 Interrupteur de salle de bains (fonction BOOST depuis la salle de bains)



L'unité est équipée d'un dispositif de commande temporelle optionnel qui permet de réduire rapidement le taux d'humidité dans votre salle de bains.

Cette fonction est activée en réglant le débit d'air sur POSITION 3 à l'aide d'un interrupteur situé dans la salle de bains. Deux minuteries sont disponibles pour cet interrupteur de salle de bains :

- Minuterie de fonctionnement prolongé⁹ = durée pendant laquelle l'unité continuera de fonctionner en POSITION 3 après que l'interrupteur de la salle de bains soit éteint ;
- Minuterie de retardement⁹ = durée avant laquelle l'unité commencera à fonctionner en POSITION 3 après que l'interrupteur de la salle de bains soit éteint ;

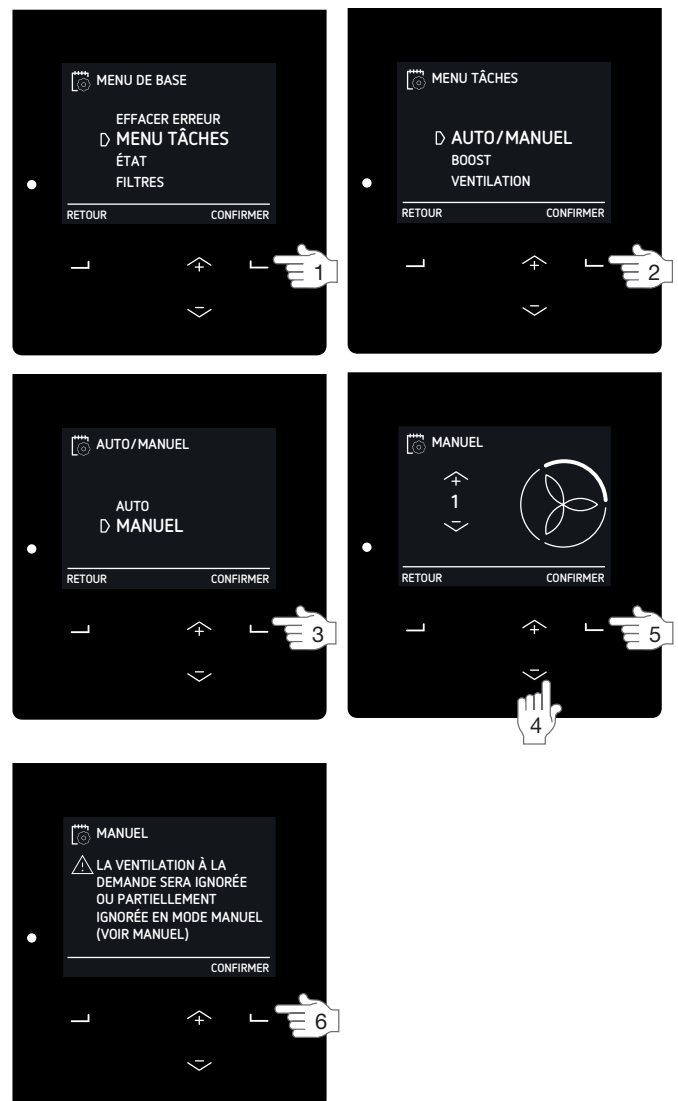

² Ce menu apparaît uniquement si le mode avancé est actif.

⁹ Cette valeur est réglée par l'installateur.

3.4.3 Maximum (BOOST) pour une durée spécifique



Il est possible de programmer une minuterie pour le réglage du débit d'air en POSITION 3. Cela vous évite d'avoir à modifier le débit d'air en le remettant en position initiale après une fête, avoir cuisiné ou pris une douche. Il vous suffit de régler la durée prévue pour laquelle le réglage du débit d'air en POSITION 3 est nécessaire.

1. Allez au MENU TÂCHES comme indiqué au chapitre "Naviguer dans le menu de l'unité".
2. Allez à BOOST.
3. Allez à TIMER.
4. Sélectionnez la durée désirée à l'aide des touches haut et bas.
5. Sélectionnez CONFIRMER.

Arrêter le boost avant la fin de la durée de la minuterie :

1. Répétez l'étape 1 et 2.
2. Allez à ARRÊT (OFF).

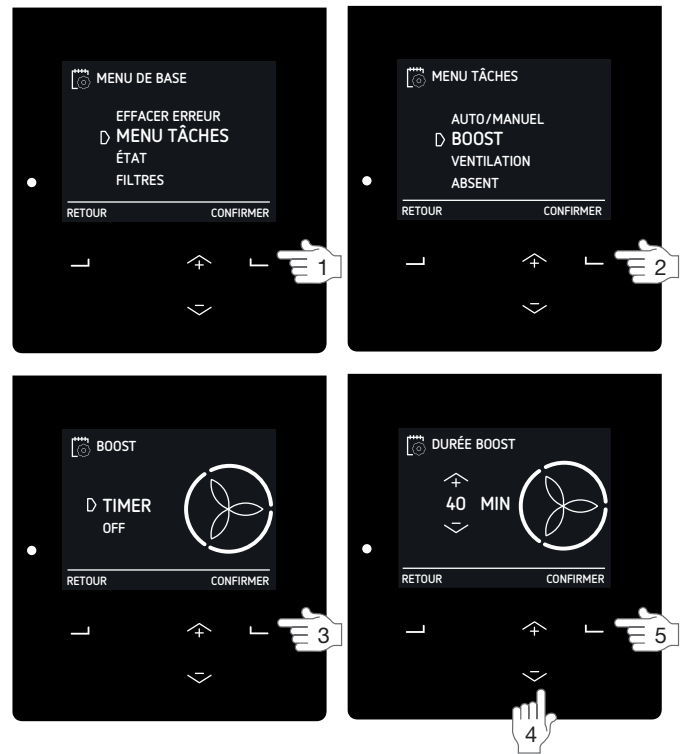

3.4.4 Arrêt du débit d'air pour une durée spécifique



Lorsque cela est souhaité, il est possible de mettre temporairement sur arrêt le ventilateur de soufflage ou d'extraction de l'unité. Il peut être souhaitable d'arrêter le ventilateur de soufflage afin d'empêcher des odeurs désagréables de pénétrer de l'extérieur vers l'intérieur.

1. Allez au MENU TÂCHES comme indiqué au chapitre "Naviguer dans le menu de l'unité".
2. Allez à VENTILATION.
3. Allez à :
 - PULSION SEULE si vous souhaitez arrêter l'extraction d'air ;
 - EXTRACTION SEULE si vous souhaitez arrêter le soufflage d'air (si disponible) ;
4. Sélectionnez la durée désirée à l'aide des touches haut et bas.
5. Sélectionnez CONFIRMER.
6. Sélectionnez CONFIRMER.

Démarrer le débit d'air avant la fin de la durée de la minuterie :

1. Répétez l'étape 1 et 2.
2. Allez à DOUBLE FLUX.

! N'utilisez pas cette fonction pour arrêter la ventilation en cas d'alertes catastrophe. Pour cela, suivez les consignes indiquées au chapitre "Introduction et sécurité".

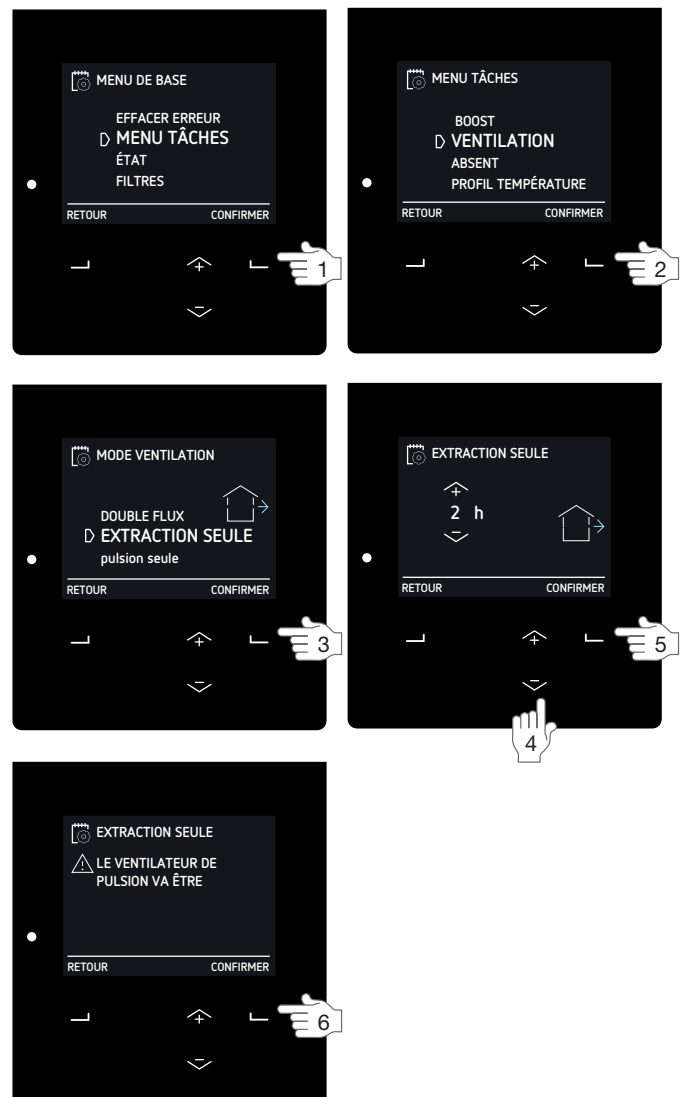

3.4.5 Minimum (ABSENT) pour une durée spécifique de votre absence



Il est possible de programmer une minuterie pour le réglage du débit d'air en POSITION ABSENT. Cela vous évite d'avoir à modifier le débit d'air en le remettant en position initiale lorsque vous êtes de retour à la maison. Il vous suffit de régler la durée prévue pendant laquelle le réglage du débit d'air en POSITION ABSENT est nécessaire. Pendant cette durée programmée, tous les programmes horaires seront ignorés.

Il est préférable de régler la fin de cette durée à un moment légèrement antérieur à votre retour prévu à la maison. De cette manière, vous profiterez en rentrant d'un confort optimal et d'un air frais dans la maison.

1. Allez au MENU TÂCHES comme indiqué au chapitre "Naviguer dans le menu de l'unité".
2. Allez à ABSENT.
3. Allez à JUSQU'À.
4. Réglez l'heure de retour escomptée à l'aide des touches haut et bas.
5. Sélectionnez CONFIRMER après chaque nombre paramétré.

Arrêter le mode absent avant la fin de la durée de la minuterie :

1. Répétez l'étape 1 et 2.
2. Allez à ARRÊT (OFF).



3.5 Réglage des options confort

Respirer, cuisiner, se doucher et utiliser les toilettes : toutes ces activités qui se passent à l'intérieur de l'habitation provoquent de l'humidité et un air vicié. Une ventilation continue est nécessaire pour renouveler l'air et assurer un climat sain et confortable. Si cela n'a pas lieu, des problèmes peuvent se produire, tels que l'apparition de moisissures, de tâches d'humidité, d'odeurs indésirables et la prolifération de bactéries et d'acariens. Mais ces problèmes ne s'arrêtent pas là. Que dire des problèmes de santé, tels que les allergies, les difficultés respiratoires et les maux de tête ? Tous ces éléments peuvent avoir une influence sur votre santé, votre concentration, votre fonctionnement et vos performances.

En plus de limiter le taux de CO₂ et les problèmes dus à l'humidité, l'unité peut également limiter les problèmes de chaleur grâce à la commande du by pass et à des dispositifs auxiliaires optionnels connectés.

L'unité peut être réglée en mode AUTO afin de vous assurer un climat intérieur le plus optimal possible, par le biais de la ventilation et des dispositifs auxiliaires optionnels présents et connectés. Les réglages d'usine de l'unité sont paramétrés de sorte à assurer un niveau de confort qui convient à un individu moyen.

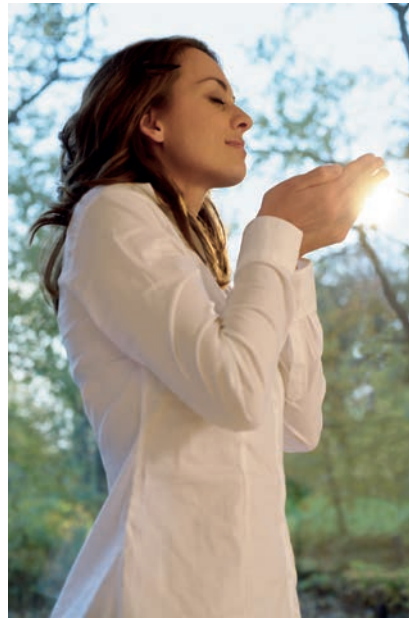

3.5.1 Profil de température

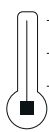

La volume de récupération de chaleur est contrôlé automatiquement à partir du profil de température réglé. L'effet du profil de température paramétré sur le climat intérieur est perceptible surtout durant les saisons intermédiaires (automne et printemps), et est limité par des conditions externes. Il sera plus prononcé et moins dépendant de la saison si l'installation est équipée d'une ou plusieurs des options suivantes :

- refroidissement actif (ex. ComfoCool Q) ;
- dispositifs de chauffage (ex. réchauffeur) ;
- échangeur de chaleur souterrain régulé (ex. ComfoFond-L Q).

1. Allez au MENU TÂCHES comme indiqué au chapitre "Naviguer dans le menu de l'unité".
2. Allez à PROFIL TEMPÉRATURE.
3. Allez au profil de température désiré.
 - CHAUD : à paramétrer si vous préférez une température ambiante généralement plus élevée ;
 - NORMAL : à paramétrer si vous préférez une température ambiante moyenne ; (réglage standard)
 - FROID : à paramétrer si vous préférez une température ambiante généralement plus basse.



3.5.2 Commande de réchauffeur pour une durée spécifique

spécifique



Si l'unité est équipée d'un réchauffeur (postchauffage), vous pouvez l'utiliser pendant la saison de chauffage et les saisons intermédiaires afin de chauffer l'air de soufflage.

1. Allez au MENU TÂCHES comme indiqué au chapitre "Naviguer dans le menu de l'unité".
2. Allez à POSTCHAUFFAGE³.
3. Allez à
 - ARRÊT (OFF) si vous souhaitez arrêter le réchauffeur pendant une durée spécifique ;
 - CHAUFFAGE si vous souhaitez utiliser le réchauffeur pour chauffer votre habitation à la valeur réglée pour le profil de température ;
 - PULS CONF. Si vous souhaitez utiliser le réchauffeur pour chauffer l'air de soufflage à la température réglée dans le menu OPTIONS AVANCÉES.
4. Sélectionnez la durée désirée à l'aide des touches haut et bas.
5. Sélectionnez CONFIRMER.

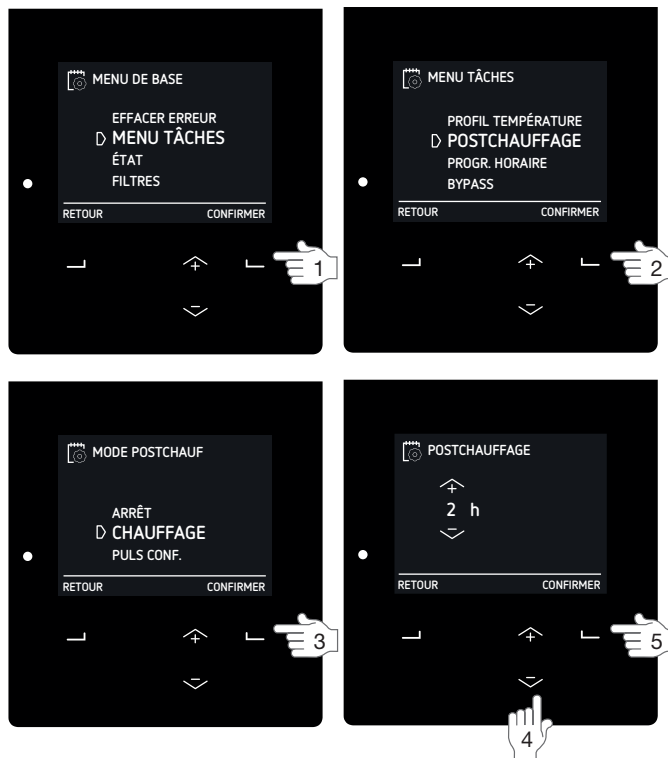

3.5.3 Programme horaire



Chaque activité dispose de son propre réglage de débit d'air et de température. Vous pouvez modifier le réglage de débit d'air et de température manuellement lorsque vous changez d'activité. Toutefois, il vous est également possible de programmer votre propre programme d'activités dans l'unité.

Ceci peut être fait pour :

- les réglages de débit d'air ;
- arrêter le ComfoCool Q connecté en option ;
- modifier le mode contrôle du réchauffeur connecté en option.

Règles de programmation :

- En cas de chevauchement de programmes, celui qui est le plus court est prioritaire et il annule tout programme plus long ;
- Lorsque deux programmes se chevauchent ont une durée identique, le programme prioritaire sera celui dont la POSITION de débit d'air est la plus élevée.



Lorsque aucun programme horaire n'est réglé et que le mode AUTO est activé, l'unité se met automatiquement sur

- POSITION 2 ;
- ComfoCool Q AUTO ;
- Postchauffage ARRÊT (OFF).

Lorsque le mode MANUEL est activé, tous les programmes horaires réglés seront ignorés.

Exemple :

Étape	Activité	Période	Horloge	Réglage
1	Douche	LU-VE	7:00 – 8:00	
2	Absent du domicile	LU-VE	09:00 – 17:00	
3	Préparation du déjeuner	LU-VE	12:30 – 13:00	
4	Petit-déjeuner	SEMAINE	06:00 – 10:00	
5	Déjeuner	LU-VE	12:00 – 14:00	

L'étape 1 est plus courte que l'étape 4 et annulera l'étape 4.

L'étape 3 est plus courte que l'étape 2 et annulera l'étape 2.

³ Ce menu est visible uniquement si le dispositif auxiliaire est raccordé à l'unité.

1. Allez au MENU TÂCHES comme indiqué au chapitre "Naviguer dans le menu de l'unité".
2. Allez à PROGRAMME HORAIRE.
3. Allez à
 - VENTILATION si vous souhaitez régler un programme horaire pour le débit d'air ;
 - COMFOCOOL³ si vous souhaitez régler un programme horaire pour le ComfoCool Q ;
 - POSTCHAUFFAGE³ si vous souhaitez régler un programme horaire pour le réchauffeur ;
4. Allez à
 - VISUALISER/MODIFIER pour visualiser/changer une étape du programme horaire ;
 - SUPPRIMER pour enlever une étape du programme horaire.
5. Allez à
 - NOUVEAU pour créer une nouvelle étape du programme horaire ;
 - ÉTAPE pour visualiser, modifier ou supprimer l'étape du programme horaire sélectionné ;
 - TOUT pour supprimer toutes les étapes du programme horaire.
6. Allez à la période désirée.
 - SEMAINE = Tous les jours de la semaine ;
 - LU-VE = Du lundi au vendredi ;
 - SA-DI = Samedi et dimanche ;
 - LUN = Lundi ;
 - MAR = Mardi ;
 - MER = Mercredi ;
 - JEU = Jeudi ;
 - VEN = Vendredi ;
 - SAM = Samedi ;
 - DIM = Dimanche.
7. Sélectionnez l'heure de début que vous souhaitez par les touches haut et bas.
8. Sélectionnez CONFIRMER après chaque numéro.
9. Sélectionnez l'heure de fin que vous souhaitez par les touches haut et bas.
 - Régler une heure de fin avant l'heure de début signifie que le programme se terminera le jour suivant.
10. Sélectionnez CONFIRMER après chaque numéro.
11. Allez à la position désirée pour la plage horaire définie.
 - ABSENT = débit d'air quand personne ne sera présent dans l'habitation ;
 - 1 = débit d'air quand vous désirez une faible ventilation ;
 - 2 = débit d'air quand vous désirez une ventilation normale ;
 - 3 = débit d'air quand vous avez des invités lors d'une fête, que vous cuisinez ou que vous voulez prendre une douche ;
 - AUTO = quand le ComfoCool Q doit se mettre en marche/s'arrêter automatiquement ;
 - ARRÊT (OFF) = quand le ComfoCool Q / réchauffeur doit s'arrêter ;
 - CHAUFFAGE = quand vous souhaitez utiliser le réchauffeur pour chauffer votre habitation à la valeur réglée pour le profil de température ;
12. Pour programmer la prochaine étape du programme horaire, retournez à l'étape 4. Pour arrêter la programmation, sélectionnez RETOUR pour revenir à l'écran principal.

³ Ce menu est visible uniquement si le dispositif auxiliaire est raccordé à l'unité.

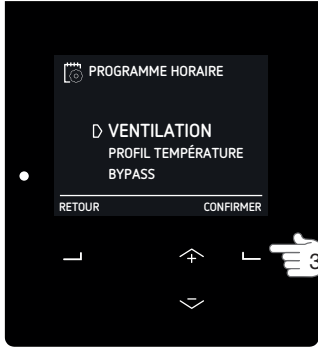
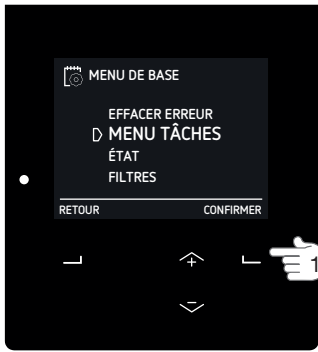

3.5.4 Éviter la récupération de chaleur pour une durée spécifique

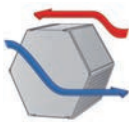

Pour maintenir la température intérieure, l'unité est équipée d'un échangeur de chaleur qui transfère une partie de la température de l'air d'extraction à l'air de soufflage. (Lorsque l'unité est équipée d'un échangeur d'enthalpie, l'humidité de l'air est également transférée.) Dans certains cas, ce transfert de température n'est pas désiré. Par conséquent, l'unité est également équipée d'un by pass à commande automatisée qui est capable d'acheminer l'air neuf partiellement ou totalement dans l'habitation sans transférer la température de l'air extrait. Lorsque la commande automatisée de la récupération de chaleur (by pass) est active, le débit d'air maximum est limité afin d'éviter que le niveau sonore augmente en raison d'une résistance plus élevée à l'intérieur du système. Lorsque cela est souhaité, il est possible de désactiver temporairement cette commande automatisée du by pass.

1. Allez au MENU TÂCHES comme indiqué au chapitre "Naviguer dans le menu de l'unité".
2. Allez à BYPASS.
3. Allez à
 - ACTIVÉ si vous souhaitez minimiser la récupération de chaleur (si possible l'air neuf est soufflé directement dans l'habitation) ;
 - DÉSACTIVÉ si vous souhaitez maximiser la récupération de chaleur (le plus de chaleur possible de l'air extrait sera retransféré à l'air de soufflage).
4. Sélectionnez la durée désirée à l'aide des touches haut et bas.
5. Sélectionnez CONFIRMER.

Démarrer la commande automatique du by pass avant la fin de la durée de la minuterie :

1. Répétez l'étape 1 et 2.
2. Allez à AUTO.
3. Sélectionnez CONFIRMER.
4. Sélectionnez RETOUR.
5. Sélectionnez RETOUR.

3.5.5 Arrêter le ComfoCool Q pour une durée spécifique



Lorsque l'unité est équipée d'un ComfoCool Q600, l'unité l'utilisera pendant la saison de refroidissement afin de réduire la température de l'air de soufflage. Si vous le souhaitez, il est possible d'arrêter temporairement le ComfoCool Q600 connecté.

1. Allez au MENU TÂCHES comme indiqué au chapitre "Naviguer dans le menu de l'unité".
2. Allez à COMFOCOOL³.
3. Allez à ARRÊT (OFF).
4. Sélectionnez la durée désirée à l'aide des touches haut et bas.
5. Sélectionnez CONFIRMER.

Démarrer la commande automatique du ComfoCool Q avant la fin de la durée de la minuterie :

1. Répétez l'étape 1 et 2.
2. Allez à AUTO.

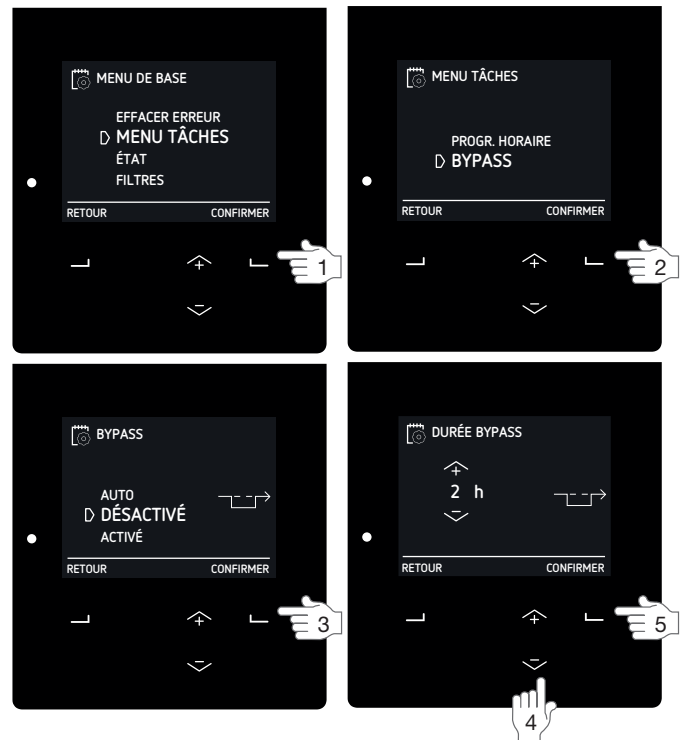

³ Ce menu est visible uniquement si le dispositif auxiliaire est raccordé à l'unité. FR - 19

3.6 Vérification de l'état de l'unité



L'unité est équipée de nombreux dispositifs de commande automatisée qui influencent le comportement de l'unité. Par conséquent, l'unité dispose d'un menu ÉTAT dans lequel vous pouvez vérifier quelles commandes sont actives. Outre les commandes actives, des informations générales sur l'état de l'unité sont également disponibles dans le menu ÉTAT. Pour savoir quelles informations sont présentes dans le menu ÉTAT, consultez le tableau ci-dessous.

Élément du menu	Fonction
ERREURS ¹	Visualiser les codes des erreurs actuelles.
RESTRICTIONS FLUX ⁴	<p>Visualiser la raison pour laquelle le débit est influencé.</p> <ul style="list-style-type: none"> ■ + PROTECTION HUMIDITÉ : L'unité fonctionne à un débit d'air supérieur à la normale en raison d'une demande du contrôle de protection contre l'humidité. Pour plus d'informations sur le contrôle de protection contre l'humidité, consultez le chapitre "CAPTEUR VENTILATION²" ; ■ + CONFORT HUMIDITÉ : L'unité fonctionne à un débit d'air supérieur à la normale en raison d'une demande du contrôle de confort d'humidité. Pour plus d'informations sur le contrôle de confort d'humidité, consultez le chapitre "CAPTEUR VENTILATION²" ; ■ + TEMPÉRATURE PASSIVE : L'unité fonctionne à un débit d'air supérieur à la normale en raison d'une demande du contrôle de température passive. Pour plus d'informations sur le contrôle de température passive, consultez le chapitre "CAPTEUR VENTILATION²" ; ■ + CAPTEUR RF : L'unité fonctionne à un débit d'air supérieur à la normale en raison d'une demande du capteur RF. Pour plus d'informations sur le contrôle du capteur RF, consultez le chapitre "PARAMÈTRES RF^{2,8}" ; ■ + 0-10 V ENTRÉE : L'unité fonctionne à un débit d'air supérieur à la normale en raison d'une demande d'une entrée analogique. ■ + 0-10 V ENTRÉE (1-4) : L'unité fonctionne à un débit d'air supérieur à la normale en raison d'une demande d'une entrée analogique (1-4). ■ + COMFOCOOL : L'unité fonctionne à un débit d'air supérieur à la normale en raison d'une demande du ComfoCool Q600. Si vous souhaitez réduire le débit d'air, arrêtez le ComfoCool Q600 ; ■ + PRÉCHAUFFEUR : L'unité fonctionne à un débit d'air supérieur à la normale en raison d'une demande du préchauffeur. Si vous souhaitez réduire le débit d'air, arrêtez le préchauffeur. ■ - RÉSISTANCE : L'unité fonctionne à un débit d'air inférieur à la normale parce qu'un ou deux ventilateurs sont sur le pourcentage de ventilateur maximum ; ■ - PROTECT. RÉSIST. : L'unité fonctionne à un débit d'air inférieur à la normale parce que la pression statique maximale autorisée est atteinte ; ■ - PROTECT. BRUIT : L'unité fonctionne à un débit d'air inférieur à la normale parce que le niveau sonore maximal autorisé pour la position est atteint ; ■ - PROTECT. ANTIGEL : L'unité fonctionne à un débit d'air inférieur à la normale parce que la température minimale de l'air est atteinte ; ■ - PRÉCHAUFFEUR : L'unité fonctionne à un débit d'air inférieur à la normale en raison d'une demande du préchauffeur ; ■ - BYPASS : L'unité fonctionne à un débit d'air inférieur à la normale en raison d'une demande du by pass ; Pour plus d'informations sur la commande du by pass, consultez le chapitre "Éviter la récupération de chaleur pour une durée spécifique".
UNITÉ	<p>Visualiser les informations relatives à l'unité.</p> <ul style="list-style-type: none"> ■ TYPE UNITÉ : visualiser le nom du type d'unité ; ■ VERSION FIRMWARE : visualiser la version du firmware de l'unité ; ■ NUMÉRO DE SÉRIE : visualiser le numéro de série de la carte-mère de l'unité.
PROGRAMME HORAIRE	<p>Visualiser l'étape du programme horaire que l'unité est en train d'effectuer.</p> <ul style="list-style-type: none"> ■ VENTILATION : visualiser l'étape précise du programme horaire de ventilation qui est en service ; ■ COMFOCOOL³ : visualiser l'étape précise du programme horaire de ComfoCool Q600 qui est en service ; ■ POSTCHAUFFAGE : visualiser l'étape précise du programme du réchauffeur qui est en service ;
TEMP. ET HUMIDITÉ	<p>Visualiser la température et l'humidité actuelles des débits d'air.</p> <ul style="list-style-type: none"> ■ TEMP. AIR EXTRAIT : visualiser la température actuelle du débit d'air extrait ; ■ HUM. AIR EXTRAIT : visualiser l'humidité actuelle du débit d'air extrait ; ■ TEMP. AIR REJETÉ : visualiser la température actuelle du débit d'air rejeté ; ■ HUM. AIR REJETÉ : visualiser l'humidité actuelle du débit d'air rejeté ; ■ TEMP. AIR NEUF : visualiser la température actuelle du débit d'air neuf ; ■ HUM. AIR NEUF : visualiser l'humidité actuelle du débit d'air neuf ; ■ TEMP. AIR PULSION : visualiser la température actuelle du débit d'air soufflé ; ■ HUM. AIR PULSION : visualiser l'humidité actuelle du débit d'air soufflé.
ÉTAT BYPASS	<p>Visualiser l'état actuel de la commande de by pass.</p> <ul style="list-style-type: none"> ■ Le pourcentage de l'air by passé est montré.
PROTECTION ANTIGEL	<p>Visualiser l'état actuel de la réduction du débit d'air causée par la fonction de protection antigel.</p> <ul style="list-style-type: none"> ■ Le pourcentage de réduction de l'air de soufflage est montré. <p>Si l'installateur a indiqué qu'il n'y a pas de cheminée présente, le débit de l'air d'extraction ne sera pas réduit. La fonction de protection antigel provoquera un déséquilibre du débit d'air.</p> <p>Si l'installateur a indiqué la présence d'une cheminée, le débit de l'air d'extraction aura la même réduction que le débit de l'air de soufflage. La fonction de protection antigel ne provoquera pas un déséquilibre du débit d'air.</p>
PRÉCHAUFFEUR ³	<p>Visualiser l'état actuel du préchauffeur causé par la fonction de protection antigel.</p> <ul style="list-style-type: none"> ■ La consommation d'énergie actuelle du préchauffeur est montrée.
POSTCHAUFFAGE ³	<p>Visualiser l'état actuel du réchauffeur.</p> <ul style="list-style-type: none"> ■ Le pourcentage et l'état actuel du contrôle du réchauffeur est montré. ■ La température de l'air de soufflage avant le préchauffeur est montrée. ■ La température de l'air de soufflage après le préchauffeur est montrée.

¹ Ce menu est visible uniquement si des erreurs surviennent.

² Ce menu est visible uniquement si le mode avancé est actif.

³ Ce menu est visible uniquement si le dispositif auxiliaire est raccordé à l'unité.

⁴ Ce menu est visible uniquement lorsqu'une commande automatique demande un réglage de débit d'air différent de celui demandé.

⁸ Ce menu apparaît uniquement si l'unité dispose de la fonction RF.

Élément du menu	Fonction
ENTRÉE ANALOGIQUE ³	Visualiser l'état actuel de l'/des entrée(s) analogique(s) <ul style="list-style-type: none"> ■ 0-10 V ENTRÉE 1³ : visualiser le niveau de tension de la première entrée analogique. ■ 0-10 V ENTRÉE 2³ : visualiser le niveau de tension de la deuxième entrée analogique. ■ 0-10 V ENTRÉE 3³ : visualiser le niveau de tension de la troisième entrée analogique. ■ 0-10 V ENTRÉE 4³ : visualiser le niveau de tension de la quatrième entrée analogique.
COMFOFOND ³	Visualiser l'état actuel de l'échangeur de chaleur souterrain régulé (ex. ComfoFond-L Q). <ul style="list-style-type: none"> ■ ÉTAT : visualiser l'état actuel de la pompe de l'échangeur de chaleur souterrain régulé ; ■ TEMP. AIR NEUF : visualiser la température actuelle de l'air neuf ; ■ TEMP. SOL : visualiser la température estimée de la saumure liquide de l'échangeur de chaleur souterrain régulé.
COMFOCOOL ³	Visualiser l'état actuel du ComfoCool Q600. <ul style="list-style-type: none"> ■ ÉTAT : visualiser le mode actuel du ComfoCool Q600 et la température actuelle de l'air de soufflage du ComfoCool Q600 ; ■ TEMP. CONDENSATEUR : visualiser la température actuelle du condenseur. <p>Si la température du condenseur est comprise entre 52 °C et 58 °C, l'unité augmentera le débit d'air. Si la température du condenseur est supérieure à 58 °C, le ComfoCool Q600 passera en mode COMFOCOOL_ HEAT ERROR et cessera de fonctionner jusqu'à ce que l'erreur ait été réinitialisée.</p>
DÉTECTION SAISON	Visualiser l'état actuel de la détection de saison. <ul style="list-style-type: none"> ■ SAISON : visualiser le mode de saison actuel ; ■ LIMITE RMOT CHFFGE : visualiser la RMOT⁵ paramétrée au-dessous de laquelle le système de chauffage (central) est normalement actif ; ■ LIMITE RMOT COOLING : visualiser la RMOT⁵ paramétrée au-dessus de laquelle le système de refroidissement (central) est normalement actif ; ■ RMOT ACTUELLE : visualiser la RMOT⁵ actuelle.
VENTILATEURS	Visualiser l'état actuel des ventilateurs
VENTILATEUR DE PULSION	<ul style="list-style-type: none"> ■ RÉGIME VENTILATEUR : visualiser le régime actuel du ventilateur. ■ % VENTILATEUR : visualiser le pourcentage actuel de ventilateur. ■ DÉBIT : visualiser le débit actuel du ventilateur.
	<ul style="list-style-type: none"> ■ RÉGIME VENTILATEUR : visualiser le régime actuel du ventilateur. ■ % VENTILATEUR : visualiser le pourcentage actuel de ventilateur. ■ DÉBIT : visualiser le débit actuel du ventilateur.
ÉNERGIE	Visualiser la consommation d'énergie et les économies réalisées dans ce domaine.
CONSOMM. ÉLECTRIQUE	<ul style="list-style-type: none"> ■ VENTILATION : visualiser la consommation électrique actuelle des ventilateurs. ■ PRÉCHAUFFEUR : visualiser la consommation électrique actuelle du préchauffeur. ■ JOURS DEPUIS 0101X : visualiser la consommation électrique des ventilateurs depuis le début de l'année. ■ TOTAL : visualiser la consommation d'énergie totale des ventilateurs depuis la mise en service de l'unité.
CHAUFFAGE ÉVITÉ	<ul style="list-style-type: none"> ■ CONSOMMATION ACT. : visualiser la consommation actuelle de chauffage⁶ évitée. ■ JOURS DEPUIS 0101X : visualiser l'énergie de chauffage⁶ évitée depuis le début de l'année. ■ TOTAL : visualiser l'énergie de chauffage⁶ évitée depuis la mise en service de l'unité.
COOLING ÉVITÉ	<ul style="list-style-type: none"> ■ CONSOMMATION ACT. : visualiser la consommation actuelle de refroidissement⁷ évitée. ■ JOURS DEPUIS 0101X : visualiser l'énergie de refroidissement⁷ évitée depuis le début de l'année. ■ TOTAL : visualiser l'énergie de refroidissement⁷ évitée depuis la mise en service de l'unité.
ÉCONOMIES TOTALES	<ul style="list-style-type: none"> ■ JOURS DEPUIS 0101X : visualiser les économies d'énergie totales (dues à la récupération de chaleur) depuis le début de l'année. ■ TOTAL : visualiser les économies d'énergie totales (dues à la récupération de chaleur) depuis la mise en service de l'unité.

3.7 Réglage de l'horloge de l'unité

L'unité dispose d'une horloge interne qui est utilisée pour le programme horaire.

1. Allez à OPTIONS DE BASE comme indiqué au chapitre "Naviguer dans le menu de l'unité".
2. Allez à HORLOGE.
3. Allez à l'année actuelle.
4. Allez au mois actuel.
5. Allez au jour actuel.
6. Allez à l'heure actuelle.
7. Allez aux minutes actuelles.



³ Ce menu est visible uniquement si le dispositif auxiliaire est raccordé à l'unité.

⁵ RMOT = température extérieure moyenne de fonctionnement (température moyenne des cinq derniers jours).

⁶ La quantité d'énergie qui a été économisée parce qu'il n'a pas été nécessaire de mettre en marche une source externe de chaleur.

⁷ La quantité d'énergie qui a été économisée parce qu'il n'a pas été nécessaire de mettre en marche une source externe de refroidissement.

3.8 Réglage de la langue de l'écran de l'unité

L'écran de l'unité est réglé par défaut sur la langue Anglais – Français.

Traduction des menus

Anglais	MENU	BASIC OPTIONS
Français	MENU	OPTIONS DE BASE
Anglais	CONFIRM	LANGUAGE
Français	CONFIRMER	LANGUE

1. Allez à OPTIONS DE BASE comme indiqué au chapitre "Naviguer dans le menu de l'unité".
2. Allez à LANGUE.
3. Allez à la langue désirée.



3.9 Réglage de la luminosité de l'écran de l'unité

1. Allez à OPTIONS DE BASE comme indiqué au chapitre "Naviguer dans le menu de l'unité".
2. Allez à LUMINOSITÉ.
3. Allez à la luminosité désirée.



3.10 Options de réinitialisation

Lorsque l'unité affiche un code de défaut, suivez les instructions indiquées au chapitre des codes des défauts. Outre la fonction de réinitialisation des codes de défauts, l'unité dispose également des autres fonctions de réinitialisation suivantes :

Élément du menu	Fonction
RESET SF PROGR HOR (Vous trouverez ce menu sous EFFAC. TTES TÂCHES)	Lorsque ce menu est activé, tous les réglages présents dans le MENU TÂCHES sauf le(s) programme(s) horaire(s) seront restaurés suivant les réglages d'usine (standard).
RESET PROGR HOR INCL (Vous trouverez ce menu sous EFFAC. TTES TÂCHES)	Lorsque ce menu est activé, tous les réglages présents dans le MENU TÂCHES y compris le(s) programme(s) horaire(s) seront restaurés suivant les réglages d'usine (standard).
RÉGLAGES INSTALL. STD ² (Vous trouverez ce menu sous OPTIONS AVANCÉES)	Lorsque l'option RESET est activée, toutes les valeurs du logiciel seront restaurées suivant les paramètres d'installation (standard).

3.11 Mode avancé



Le mode de base ne vous donne accès qu'à un nombre limité d'options de contrôle automatisé de l'unité. En mode avancé, il vous est possible de paramétrer un plus grand nombre d'options de contrôle automatisé afin de répondre à tous vos besoins. Vous trouverez tous ces paramètres dans le menu OPTIONS AVANCÉES². Ce menu est accessible uniquement lorsque l'unité est en mode avancé.

3.11.1 Passage du mode de base au mode avancé

Lorsqu'on se trouve en mode de base :

1. Sélectionnez SHIFT à l'écran principal.
2. Sélectionnez AVANCÉ.

Lorsqu'on se trouve en mode avancé :

1. Sélectionnez SHIFT à l'écran principal.
2. Sélectionnez BASE.



² Ce menu est visible uniquement si le mode avancé est actif.

3.11.2 CAPTEUR VENTILATION²



Dans le menu CAPTEUR VENTILATION², vous pouvez influencer les fonctions de commande suivantes qui permettent

d'augmenter automatiquement le réglage du débit d'air (régulation modulée) sous des conditions favorables.

Chaque fonction de commande peut être réglée sur :

Élément du menu	Fonction
ON	L'unité répondra à la fonction de commande en mode AUTO et MANUEL.
AUTO SEULEMENT	L'unité répondra uniquement à la fonction de commande en mode AUTO. Lorsque l'unité est mise en mode MANUEL, cette fonction de commande sera désactivée par l'unité.
OFF	Cette fonction de commande sera désactivée par l'unité.

TEMPÉRATURE PASSIVE²

La commande de TEMPÉRATURE PASSIVE² peut être utilisée pour réduire la température intérieure en assurant une ventilation avec le débit d'air correspondant à la POSITION 3. Le débit d'air de la POSITION 3 sera activé par la commande de TEMPÉRATURE PASSIVE² si les conditions suivantes sont remplies :

- La commande de TEMPÉRATURE PASSIVE² est autorisée ;
- Pour le mode MANUEL, le réglage est sur ON ;
- Pour le mode AUTO, le réglage est sur AUTO SEULEMENT ou sur ON ;
- Il faut être en saison de refroidissement ;
- La température intérieure est sensiblement supérieure à la température extérieure ;
- La commande du by pass est en mode AUTO.
- Le ComfoCool est arrêté ;
- L'unité n'a pas été arrêtée au cours des deux dernières minutes ;
- Les deux ventilateurs fonctionnent ;
- Les capteurs de température de l'air d'extraction et de l'air de soufflage fonctionnent.

Cette fonction est réglée en standard sur OFF.

CONFORT HUMIDITÉ²

La commande de CONFORT HUMIDITÉ² peut être utilisée pour maintenir la qualité de l'air intérieur à un niveau acceptable en se basant sur l'humidité absolue. Le débit d'air sera augmenté par la commande de CONFORT HUMIDITÉ² si les conditions suivantes sont remplies :

- La commande de CONFORT HUMIDITÉ² est autorisée ;
- Pour le mode MANUEL, le réglage est sur ON ;
- Pour le mode AUTO, le réglage est sur AUTO SEULEMENT ou sur ON ;
- Le taux d'humidité à l'intérieur est supérieur au taux d'humidité de référence ;

- L'unité n'a pas été arrêtée au cours des deux dernières minutes.

Cette fonction est réglée en standard sur AUTO SEULEMENT.

PROTECTION HUMIDITÉ²

La commande de PROTECTION HUMIDITÉ² peut être utilisée pour protéger l'habitation contre un taux d'humidité élevé en assurant une ventilation avec le débit d'air correspondant à la POSITION 3. Le débit d'air de la POSITION 3 sera activé par la commande de PROTECTION HUMIDITÉ² si les conditions suivantes sont remplies :

- La commande de PROTECTION HUMIDITÉ² est autorisée ;
- Pour le mode MANUEL, le réglage est sur ON ;
- Pour le mode AUTO, le réglage est sur AUTO SEULEMENT ou sur ON ;
- L'humidité relative de l'air d'extraction est supérieure à 75 % ;
- L'unité n'a pas été arrêtée au cours des deux dernières minutes.

Cette fonction est réglée en standard sur ON.

La PROTECTION HUMIDITÉ² est basée sur un capteur central. L'utilisation d'un capteur d'humidité local dans les pièces humides où l'humidité est produite assure toujours un résultat plus rapide et plus fiable.

La protection humidité ne fonctionne que pour un taux d'humidité élevé. Elle ne protège pas le bâtiment en cas d'humidité trop faible.

3.11.3 PROFIL TEMPÉRATURE²

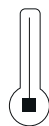

Dans le menu avancé PROFIL TEMPÉRATURE², vous pouvez influencer la température des différents profils de température (CHAUD, NORMAL et FROID) que vous pouvez régler dans le MENU TÂCHES.

Commencez par sélectionner le mode de profil de température que vous souhaitez utiliser dans le menu MODE CONFIG.² :

- ADAPTATIF = La température intérieure désirée varie en fonction du climat extérieur (technologie de confort adaptatif) ;
- FIXÉ = La température intérieure désirée est fixe et ne dépend pas du climat extérieur.

En mode ADAPTATIF, l'unité utilise la RMOT⁵ pour déterminer la température intérieure désirée. Vous pouvez faire varier cette température intérieure désirée de seulement 1,5 °C par rapport au réglage NORMAL en activant le profil de température FROID ou CHAUD. Le réglage NORMAL correspond à 21,5 °C à 0 °C RMOT⁵. Pour chaque augmentation en °C de la RMOT⁵, la température est modifiée de +0,11 °C.

En sélectionnant le mode FIXÉ, vous pouvez régler la

² Ce menu est visible uniquement si le mode avancé est actif.

⁵ RMOT = température extérieure moyenne de fonctionnement (température moyenne des cinq derniers jours).

température pour chaque profil de température dans le menu PARAMÈTRES FIXÉS².

Profils de température	Valeur standard mode FIXÉ	Valeur mode ADAPTATIF
CHAUD	24 °C / 76 °F	NORMAL +1,5 °C
NORMAL	20 °C / 68 °F	-
FROID	18 °C / 64 °F	NORMAL -1,5 °C

3.11.4 UNITÉS²

Dans le menu UNITÉS², vous pouvez modifier les unités affichées pour la température et le débit.

Élément du menu	Valeur standard
TEMPÉRATURE ²	CELSIUS FAHRENHEIT
DÉBIT ²	m ³ /h l/s

3.11.5 DÉTECTION SAISON²

 Pour empêcher l'unité de contrer l'effet des dispositifs de chauffage externe (ex. chauffage central) et de refroidissement (ex. climatisation) présents dans l'habitation, l'unité est équipée d'une fonction qui permet de détecter la saison actuelle. La détection est basée sur la RMOT⁵. Dans le menu DÉTECTION SAISON², vous pouvez régler la température RMOT⁵ à partir de laquelle la SAISON DE CHAUFFE² et la SAISON COOLING² débiteront. En sélectionnant l'option COMMENCE MAINT., vous pouvez immédiatement faire démarrer le mode saison qui conservera la RMOT⁵ actuelle comme nouvelle limite de saison désirée.

Élément du menu	Valeur standard
LIM. RMOT CHAUFFAGE ⁵	11 °C / 51 °F
LIM. RMOT COOLING ⁵	20 °C / 68 °F

3.11.6 PARAMÈTRES RF^{2,8}

 Dans le menu PARAMÈTRES RF^{2,8}, vous pouvez paramétrer les options de commande des signaux RF. L'option de commande réglée est la même pour tous les dispositifs auxiliaires RF connectés.

Dans le menu PRIORITÉ CAPTEUR RF^{2,8}, vous pouvez paramétrer quand l'unité répondra à un signal RF :

Élément du menu	Fonction
ON	L'unité répondra au signal RF en mode AUTO et MANUEL.
AUTO SEULEMENT	L'unité répondra uniquement au signal RF en mode AUTO. Lorsque l'unité est mise en mode MANUEL, le signal RF sera ignoré par l'unité.
OFF	L'unité ignorera le signal RF.

Dans le menu FONCTION CAPTEUR RF^{2,8}, vous pouvez paramétrer comment l'unité répondra à un signal RF :

Élément du menu	Fonction
DÉBIT PROPORTIONNEL	L'unité convertira le signal d'un capteur RF en un débit correspondant, compris entre le débit minimum et le débit maximum paramétrés.
PRESET DÉBIT	L'unité convertira le signal d'un capteur RF en l'un des débits paramétrés ⁸ .

Lorsque l'unité est équipée d'un RF-PCB, vous pouvez paramétrer le mode couplage de l'unité à l'aide du menu START COUPLAGE RF^{2,3}. Lorsque l'unité est en mode couplage, vous pouvez mettre en service un dispositif auxiliaire RF tel que décrit dans son propre manuel.

 **La procédure de mise en service des dispositifs auxiliaires RF est différente de celle des unités Zehnder plus anciennes. Ne débranchez pas l'alimentation électrique de l'unité. Au lieu de cela, accédez au menu START COUPLAGE RF^{2,3}.**

3.11.7 POSTCHAUFFAGE^{2,3}



Dans le menu POSTCHAUFFAGE^{2,3}, vous pouvez régler la température confort désirée pour l'air de soufflage. Lorsque le postchauffage est réglé sur PULS CONF., le postchauffage se mettra en marche pendant la saison de chauffage et les saisons intermédiaires quand la température de l'air de soufflage est inférieure à la valeur réglée.

² Ce menu est visible uniquement si le mode avancé est actif.

³ Ce menu est visible uniquement si le dispositif auxiliaire est raccordé à l'unité.

⁵ RMOT = température extérieure moyenne de fonctionnement (température moyenne des cinq derniers jours).

⁸ Ce menu apparaît uniquement si l'unité dispose de la fonction RF.

4 Certification et garantie

Conditions de garantie

Pour l'appareil, le fabricant accorde une garantie pour une période de 24 mois à compter de l'installation, allant jusqu'à un maximum de 30 mois à compter de la date de fabrication. Les réclamations au titre de la garantie ne pourront être soumises que concernant des vices de matériel et / ou de construction survenant au cours de la période de garantie. En cas de réclamation au titre de la garantie, l'appareil ne doit pas être démonté sans l'autorisation écrite du fabricant. Les pièces détachées ne sont couvertes par la garantie que lorsque celles-ci ont été fournies par le fabricant et installées par un installateur agréé.

La garantie est annulée dans les cas suivants :

- La période de garantie a expiré ;
- L'unité est utilisée sans filtres ;
- Des pièces non fournies par le fabricant sont utilisées ;
- Des modifications ou adaptations non autorisées ont été réalisées sur l'appareil ;
- L'installation n'a pas été réalisée conformément à la réglementation en vigueur ;
- Les problèmes sont dus à un raccordement incorrect, à une utilisation inadéquate ou à un encrassement du système.

Les frais de montage et de démontage sur site ne sont pas couverts par la garantie. Ceci est également valable en cas d'usure normale. Zehnder se réserve le droit de modifier la structure et / ou la configuration de ses produits à tout moment, et sans obligation d'adapter les produits précédemment livrés.

Marquage CE

Zehnder Group Nederland B.V.
Lingenstraat 2 • 8028 PM Zwolle-NL
T +31 (0)38 4296911 • F 31 (0)38 4225694
Registre du Commerce Zwolle 05022293

Description de l'appareil

Conforme aux directives suivantes

Zwolle, 04-04-2016
Zehnder Group Nederland B.V.



A.C. Veldhuijzen,
Head of R&D
Competence Center ComfoSystems

Responsabilité

L'appareil a été conçu et fabriqué pour être utilisé dans des systèmes de ventilation équilibrée intégrant des systèmes de récupération de chaleur Zehnder. Toute autre application est considérée comme utilisation inadéquate et pouvant entraîner des dommages à l'appareil ou des blessures corporelles, pour lesquels le fabricant ne peut être tenu responsable. Le fabricant décline toute responsabilité en cas de dommages dus aux situations suivantes :

- Le non-respect des consignes en matière de sécurité, d'utilisation et de maintenance indiquées dans le présent document ;
- L'utilisation de pièces non fournies ou non recommandées par le fabricant.
L'installateur est entièrement responsable en cas d'utilisation de tels composants ;
- Usure normale.

Élimination

 **Éliminez l'unité en respectant l'environnement. N'éliminez pas l'unité avec vos déchets ménagers.**

1. Contactez le fournisseur au sujet des possibilités de renvoi de l'unité.
2. S'il est impossible de renvoyer l'unité, étudiez les réglementations locales au sujet des options de recyclage des composants.
3. Ne jetez pas les batteries des dispositifs de commande sans fil (RF) comme s'il s'agissait de déchets normaux. Elles doivent être éliminées dans des lieux d'élimination spécifiques.

Déclaration de conformité CEE

Unités de récupération de chaleur :	série ComfoAir Q
Directive basse tension	(2014/35/UE)
Directive compatibilité électromagnétique	(2014/30/UE)
Directive ERP	(2009/125/CEE)
Directive éco-conception	(1253/2014)
Directive consommation énergétique	(1254/2014)
Directive RoHS II	(2011/65/UE)
Directive DEEE	(2012/19/UE)
Directive équipements radioélectriques	(2014/53/UE)

5 Maintenance

Pièce du système	Limite de temps	Responsable	Procédure
Filtres	6 mois	Utilisateur	Remplacez les filtres.
Bouches	6 mois	Utilisateur	Nettoyez les bouches.
Grilles	6 mois	Utilisateur	Nettoyez les grilles
Dispositif de commande	6 mois	Utilisateur	Nettoyez le dispositif de commande
Évacuation du condensat	6 mois	Utilisateur	Remplissez l'évacuation du condensat
Inspection et nettoyage du système	4 ans	Installateur ou technicien de maintenance	-

Zehnder vous recommande de souscrire un contrat de maintenance auprès d'une entreprise de maintenance spécialisée dans le domaine de la ventilation. Certains installateurs proposent un contrat de maintenance complet pouvant aussi inclure les travaux de maintenance à réaliser par l'utilisateur. Demandez au fournisseur une liste des installateurs agréés près de chez vous.

La garantie est annulée dans les cas suivants :

- Des pièces non fournies par le fabricant sont utilisées ;
- L'unité est utilisée sans filtres.

⚠ Ne débranchez pas l'alimentation électrique de l'unité, sauf instruction contraire spécifiée dans le manuel. Ceci peut entraîner une accumulation d'humidité et des problèmes de moisissure peuvent apparaître.

⚠ Effectuez les opérations de maintenance en respectant les délais indiqués. Si cela n'a pas lieu, la performance des systèmes de ventilation peut être compromise.

👉 Laissez un espace libre d'au moins 1 m devant l'unité. Cet espace est nécessaire pour pouvoir effectuer les opérations de maintenance.

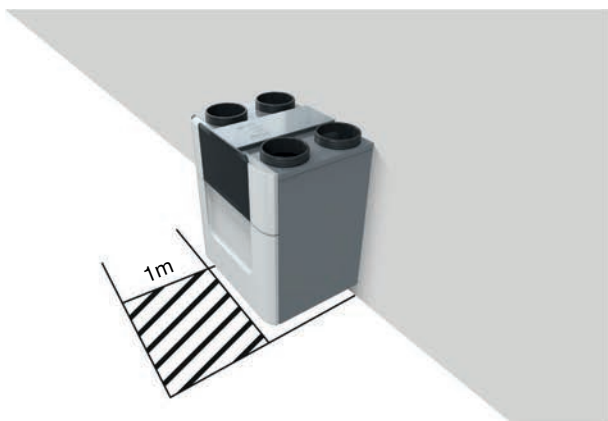

5.1 Remplissage de l'évacuation du condensat

L'évacuation du condensat est reliée au système de traitement des eaux usées de l'habitation. Pour empêcher des odeurs d'égouts de pénétrer dans votre logement, le siphon à eau du système de traitement des eaux usées doit toujours contenir de l'eau. Vous pouvez verser une cuillère d'eau dans ce siphon.

5.2 Nettoyage des dispositifs de commande

Activez le verrou de sécurité enfants sur l'écran pour empêcher tout changement des réglages pouvant être dû à une activation accidentelle des touches. Nettoyez tous les dispositifs de commande présents dans votre habitation tous les six mois minimum. Utilisez un chiffon sec ou un aspirateur pour éliminer la poussière. N'employez pas d'eau ni tout autre liquide.

5.3 Nettoyage des grilles

⚠ Nettoyez toutes les grilles présentes à l'intérieur et à l'extérieur de votre habitation tous les six mois minimum.

1. Maintenez bien la grille sur sa bordure extérieure et tirez-la complètement du mur ou du plafond (si elle n'est pas vissée).
2. Nettoyez la grille avec une brosse douce ou un aspirateur.

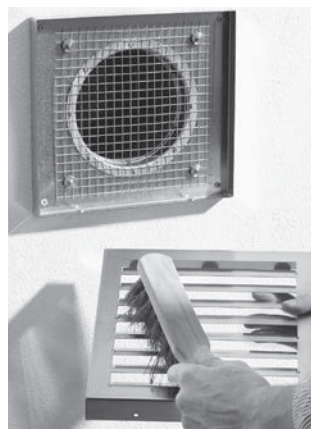

3. Nettoyez le filtre derrière la grille (si présent) à l'aide d'une brosse douce ou un aspirateur. Ne retirez pas la mousse (si présente) derrière la grille car cela pourrait avoir une influence négative sur la performance du système.
4. Repositionnez la grille au mur ou au plafond.

5.4 Nettoyage des bouches

⚠ Nettoyez toutes les bouches présentes dans votre habitation tous les six mois minimum.

1. Maintenez bien la bouche sur sa bordure extérieure et tirez-la complètement du mur ou du plafond d'un mouvement de rotation.
Si une bague en caoutchouc est montée : veillez à laisser en place la bague en caoutchouc en retirant la bouche.



2. Notez l'emplacement et la position de réglage de la bouche.
 - Ne modifiez pas les réglages de la bouche car cela pourrait avoir une influence négative sur la performance du système ;
 - N'intervertissez pas les bouches car cela pourrait avoir une influence négative sur la performance du système ;
3. Retirez le filtre derrière la bouche (si présent).



4. Nettoyez la bouche à l'aide d'une brosse douce, un aspirateur ou de l'eau savonneuse.



5. Rincez la bouche et séchez-la.
6. Retirez le filtre à l'arrière de la bouche (si présent).
7. Repositionnez la bouche au mur ou au plafond.

Bouche de soufflage ComfoValve Luna S125



La bouche de soufflage ComfoValve Luna S125 est équipée d'un couvercle design amovible. Par conséquent, cette bouche peut rester positionnée dans le mur ou le plafond pendant le nettoyage.

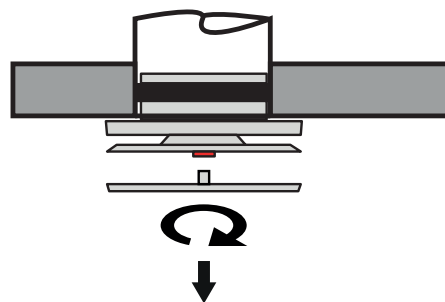

Tournez le couvercle design d'un quart de tour dans le sens contraire des aiguilles d'une montre, puis retirez-le de la bouche.

5.5 Remplacement des filtres internes

⚠ Remplacez les filtres au moins tous les six mois. C'est l'assurance d'une qualité d'air sain et agréable et cela protège l'unité de la pollution.

5.5.1 Visualiser l'état des filtres

Lorsque les filtres ont besoin d'être remplacés, l'unité donne automatiquement une alerte filtre. Cette alerte filtre est indiquée comme suit :

- Le voyant lumineux de l'unité clignote ;
- L'écran de l'unité montre le message d'alerte : ALERTE FILTRE ;
- L'écran de l'unité affiche le message d'erreur suivant : CHANGER FILTRES MAINTENANT ;
- Le(s) dispositif(s) de commande peut (peuvent) afficher un message. Consultez le manuel du dispositif de commande pour des informations plus détaillées sur la signalisation relative au changement des filtres.

Dans le menu ÉTAT FILTRE, vous pouvez visualiser combien de jours il reste avant que l'alerte filtre s'affiche à l'écran :

1. Allez à FILTRES comme indiqué au chapitre "Naviguer dans le menu de l'unité".
2. Allez à ÉTAT FILTRE.

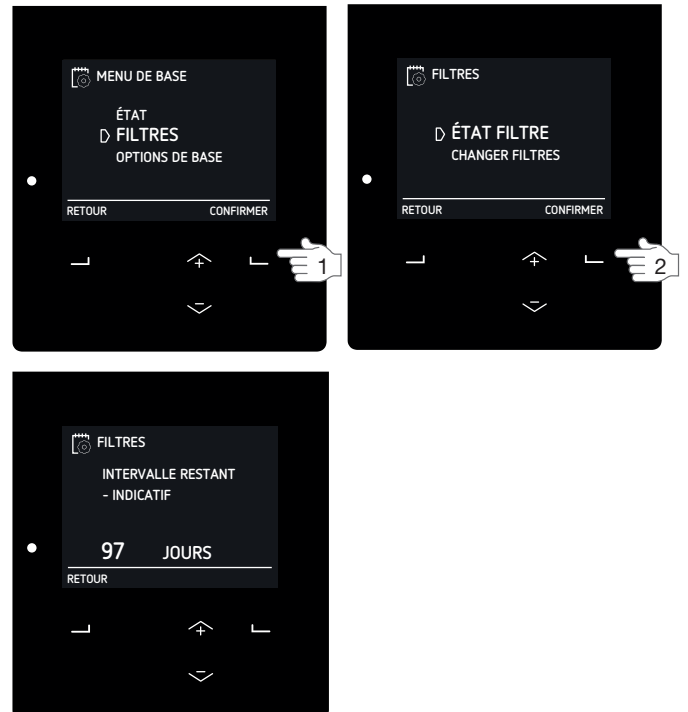

5.5.2 Reporter l'alerte filtre

Lorsque l'unité affiche le message ALERTE FILTRE, vous pouvez choisir de reporter le message d'un jour. Ceci vous permet d'avoir le temps de vous procurer de nouveaux filtres sans que le voyant lumineux des filtres clignote en permanence.

Reporter

Sélectionnez SUPPRIMER.

Le message des filtres s'affichera à nouveau au bout d'un jour.



Commencer le remplacement des filtres sans alerte filtre

1. Allez à FILTRES comme indiqué au chapitre "Naviguer dans le menu de l'unité".
2. Allez à CHANGER FILTRES.
3. Allez à l'étape 4 du chapitre "Consignes de remplacement".

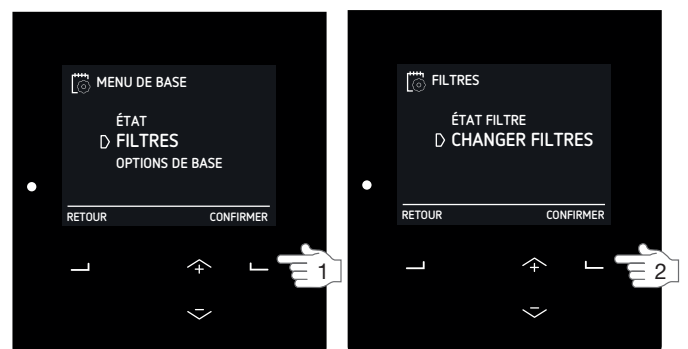

5.5.3 Consignes de remplacement

1. Commandez des filtres neufs.

Contactez l'installateur de l'unité pour obtenir les filtres appropriés ou commandez-les en ligne sur www.comfoshop.fr ou www.zehnder.fr.



Kit de filtres	Numéro d'ordre
ISO ePM1 (F7) / ISO Coarse (G4) ²² (1x/1x)	400502013

2. Une fois les filtres reçus, ouvrez la visière semi-transparente.

3. Sélectionnez CHANGER ou MAINTENANT sur le message d'alarme.

Pour des raisons de sécurité, l'unité va arrêter la ventilation tandis que vous appliquez les consignes de remplacement des filtres.

4. Suivez les consignes qui s'affichent à l'écran.

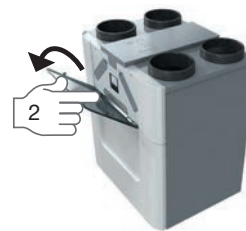

Élément	Description
	Retirez les couvercles de filtre.
	Retirez les filtres usagés.
	Insérez le nouveau filtre de soufflage dans l'unité avec la flèche orientée vers le haut.
	Insérez le nouveau filtre d'extraction dans l'unité avec la flèche orientée vers le haut.
	Insérez les couvercle de filtre.
	Mettez en place la connexion à cliquet des couvercles de filtre sur le dessus de l'unité afin de garantir une fermeture étanche à l'air.

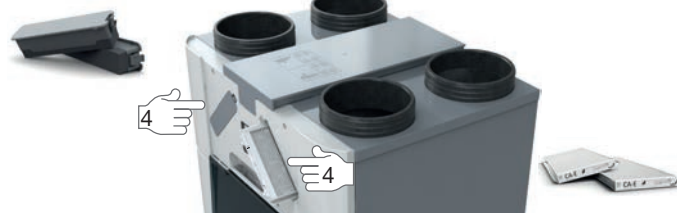

- Sélectionnez SUIVANT pour avancer après chaque application d'une consigne.
- Sélectionnez RETOUR pour revenir à la consigne précédente.

5. Sélectionnez CONFIRMER pour mettre un terme aux consignes de changement des filtres et remettez la ventilation en route.

6. Fermez la visière semi-transparente.

7. Remplissez le journal de maintenance (si présent).

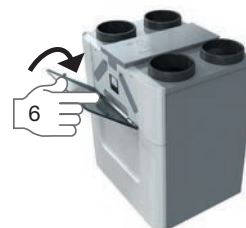
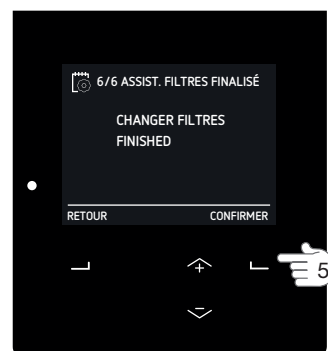

5.6 Remplacer ou nettoyer le filtre externe

Le système de ventilation peut être équipé d'un filtre externe par l'installateur. Lorsque le filtre externe est équipé d'un capteur, l'écran de l'unité affichera le message ALARME FILTRE EXTERNE lorsque le filtre externe aura besoin d'être remplacé ou nettoyé. Vous pouvez consulter le manuel du filtre externe pour savoir si le filtre externe est équipé d'un capteur et pour savoir comment remplacer ou nettoyer le filtre externe.



6 Défauts

L'unité ne doit pas être débranchée, sauf si elle doit être mise hors service en raison d'un grave défaut de fonctionnement ou toute autre raison impérieuse.

⚠ Ne débranchez pas l'alimentation électrique de l'unité, sauf instruction contraire spécifiée dans le manuel. Ceci peut entraîner une accumulation d'humidité et des problèmes de moisissure peuvent apparaître.

En cas de défaut :

- le voyant lumineux de l'unité clignote ;
- l'écran de l'unité affiche le(s) code(s) de défaut correspondant(s) ;
- le dispositif de commande peut afficher un message.
Le manuel du dispositif de commande comprend des informations plus détaillées sur le mode de signalisation.

En cas de défaut d'un filtre, celui-ci doit être remplacé tel que décrit au chapitre Maintenance. Dans le cas d'autres défauts, suivez ces étapes :

1. Allez à EFFACER ERREUR comme indiqué au chapitre "Naviguer dans le menu de l'unité".
2. Attendez 2 minutes.

Si l'erreur réapparaît :

3. Allez à ÉTAT.
4. Allez à ERREURS DÉTECTÉES.
5. Notez tous le/les code(s) de défaut
 - Sélectionnez SUIVANT pour visualiser plus d'erreurs.
6. Sélectionnez RETOUR.
7. Allez à UNITÉ.
8. Allez à TYPE UNITÉ.
9. Notez le type de l'unité.
10. Sélectionnez SUIVANT.
11. Notez la version du logiciel.
12. Fermez la visière semi-transparente.
13. Contactez l'installateur ou le technicien de maintenance et donnez-lui les informations notées.



6.1 Le débit d'air n'est pas celui prévu.

Plusieurs dispositifs et commandes automatiques peuvent demander un changement dans le débit d'air. Une demande provenant d'une commande automatique de sécurité sera toujours prioritaire par rapport à d'autres dispositifs ou commandes automatiques. Par conséquent, il peut sembler que l'unité ne fonctionne pas correctement lorsque vous tentez de changer le débit d'air. Dans le menu ÉTAT RESTRICTIONS FLUX, vous pouvez voir quelle commande automatique est en train de changer le débit d'air. Dès que la commande automatique aura terminé l'opération, l'unité répondra comme prévu.

En conditions hivernales avec des températures inférieures à °C : vérifiez que les grilles extérieures ne sont pas obstruées par une formation de glace.

Le dispositif RF ne répond plus

Si l'option PRIORITÉ CAPTEUR RF est réglée sur AUTO SEULEMENT, l'unité répondra uniquement au signal RF en mode AUTO. Ainsi, lorsque vous passez en mode MANUEL, le dispositif RF ne changera pas le débit d'air de l'unité.

Le dispositif câblé ne répond plus

Si l'installateur a réglé la PRIORITÉ sur AUTO SEULEMENT, l'unité répondra uniquement au signal 0-10 V en mode AUTO. Ainsi, lorsque vous passez en mode MANUEL, le dispositif 0-10 V ne changera pas le débit d'air de l'unité.

6.2 Condensation sur l'extérieur de l'unité et / ou des gaines d'air

Si l'unité est installée dans un endroit avec un taux d'humidité élevé (comme la salle de bains ou les toilettes), il est tout à fait possible de voir de la condensation se former à l'extérieur de l'unité. Ce phénomène est presque similaire à la formation de condensation sur une vitre et ne nécessite aucune intervention.

6.3 Mise à jour de logiciel

Un installateur agréé peut mettre à jour le micrologiciel de l'unité pour que vous disposiez de la version la plus récente. Lorsque votre unité est équipée d'un ComfoConnect LAN C, vous pouvez même autoriser l'installateur à procéder à la mise à jour à distance via Remote Support. Si votre unité n'est pas équipée d'un ComfoConnect LAN C ou que vous ne souhaitez pas donner un accès à distance à votre l'installateur, celui-ci devra procéder à la mise à jour sur site.

6.4 Le ComfoCool Q600 ne se met pas en marche

Pour des raisons de sécurité, l'unité n'autorise pas le ComfoCool Q600 à se mettre en marche dans toutes les situations chaudes. Dans les situations suivantes, l'unité n'autorisera pas le ComfoCool Q600 à se mettre en marche :

- La mise à l'arrêt est forcée par la minuterie du ComfoCool Q600 ;
- La mise à l'arrêt est forcée par le programme horaire du ComfoCool Q600 ;
- L'unité est réglée sur le débit d'air de la POSITION ABSENT ;
- C'est la saison de chauffage ;
- Un ventilateur de l'unité est sur arrêt ;
- Le by pass n'est pas en mode AUTO ;
- L'air de soufflage fourni à partir de l'unité est moins de 3 °C plus chaud que l'air de soufflage demandé ;
- Une erreur ComfoCool Q600 s'est produite au niveau de l'unité.

6.5 Le postchauffage ne se met pas en marche

Pour des raisons de sécurité, l'unité n'autorise pas le postchauffage à se mettre en marche dans toutes les situations froides. Dans les situations suivantes, l'unité n'autorisera pas le postchauffage à se mettre en marche :

- La mise à l'arrêt est forcée par la minuterie du postchauffage ;
- La mise à l'arrêt est forcée par le programme horaire du postchauffage ;
- L'unité est réglée sur le débit d'air de la POSITION ABSENT ;
- C'est la saison de refroidissement ;
- Le ventilateur de soufflage est sur arrêt ;
- La commande de récupération de chaleur (by pass) n'est pas en mode AUTO ;
- L'unité a été mise sous tension au cours des deux dernières minutes.

Afin de prévenir un actionnement non nécessaire (marche et arrêt) du postchauffage, l'unité attendra toujours une minute avant de mettre en marche le postchauffage. Lorsque les conditions changent d'arrêt et marche au cours de cette minute d'attente, l'unité recommencera à attendre une minute.

6.6 L'air de soufflage est trop froid

Lorsque la température de l'air extérieur est très froide, il est possible que le postchauffage ne soit pas assez puissant pour chauffer l'air de soufflage à la température désirée.

I Rapport d'installation / de test

Date		Adresse	
Ordre de travail		Ville	
Donneur d'ordre		Type de projet	
Installé par		Type de résidence	
Mesuré par		Type d'unité	

Extraction

Pièce	Position	Requis [m³/h]	Testé [m³/h]	Type de bouche	Réglages de bouche
Cuisine					
Salle de bains					
Toilettes					
...					
...					
...					
Total :					

Soufflage

Pièce	Position	Requis [m³/h]	Testé [m³/h]	Type de bouche	Réglages de bouche
Salle de séjour					
Chambre 1					
Chambre 2					
Chambre 3					
...					
...					
...					
Total :					

Pression

Mesuré	Soufflage [Pa]	Extraction [Pa]
Pression de refoulement		
Pression d'aspiration		
Total :		

II Journal de maintenance

6 mois après l'installation :

Activité	A1	A2	A3	A4	A5	A6	A7
Remplacez les filtres.							
Nettoyez les bouches et grilles							
Nettoyez le dispositif de commande							
Remplissez l'évacuation de condensat du système de traitement des eaux usées de l'habitation							

12 mois après l'installation :

Activité	A1	A2	A3	A4	A5	A6	A7
Remplacez les filtres.							
Nettoyez les bouches et grilles							
Nettoyez le dispositif de commande							
Remplissez l'évacuation de condensat du système de traitement des eaux usées de l'habitation							
Inspectez et nettoyez l'enveloppe de l'unité							
Inspectez et nettoyez l'échangeur de chaleur							
Inspectez et nettoyez les ventilateurs							
Inspectez et nettoyez le by pass modulant							
Inspectez et nettoyez le préchauffeur							
Inspectez et nettoyez l'évacuation de condensat de l'unité							
Inspectez et nettoyez les gaines d'air							

Date	Activité	Paraphe







